

SLIMFIT

BMC TGR 1846 con spoiler 24 V



Instrucciones de Montaje
Mounting Instructions
Instructions de Montage
Montageanweisungen

- ES
- EN
- FR
- GE

SLIMFIT	1003274153
Kit instalación	1003097501
Documento	1003097509

Gracias por su adquisición y por confiar en nuestra gama de productos. **SLIMFIT** es un equipo de aire acondicionado diseñado y fabricado por **Dirna Bergstrom** para ser utilizado en un vehículo a motor parado durante los periodos de descanso a la sombra y/o por la noche.

SLIMFIT está diseñado con la más avanzada tecnología para lograr un eficaz rendimiento, una reducción en el gasto de combustible y en las emisiones de CO₂ a la atmósfera. Son estas características lo que lo hace único en el mercado del aire acondicionado para vehículos.



Lea atentamente este documento antes de instalar el producto. Conserve este documento para futuras consultas. La documentación original ha sido escrita en español, por lo que el resto de idiomas son traducciones.

Tiene a su disposición todos los manuales del producto en sus versiones digital (PDF) en <https://www.bergstromspain.com/>

Cualquier operación de venta o de garantía está sometida a nuestras condiciones generales de venta en su versión más actualizada, publicada en nuestra página web <https://www.bergstromspain.com/>

Explicación de símbolos



- **Advertencia:** Aviso de seguridad que informa sobre una situación, que de no evitarse, puede provocar lesiones graves o la muerte.



- **Peligro:** Riesgo de corte. Señala una situación que podría provocar un corte.



- **Peligro:** Riesgo de electrocución. Señala una situación que podría provocar una electrocución.



- **Aviso:** Aviso de seguridad que informa sobre una situación, que de no evitarse, puede provocar daños al equipo o a otros materiales.



- **Información:** Información adicional sobre la instalación o el manejo del producto.



- **Frágil:** Indica una situación en la que se debe operar con cuidado para no causar daños al equipo y a otros materiales.



Explicación de responsabilidades

- **Dirna Bergstrom** declina toda responsabilidad ante los daños ocasionados en los siguientes casos:

- Daños en el producto debido a influencias mecánicas y sobretensiones.
- Modificaciones realizadas en el equipo sin el consentimiento expreso del fabricante.
- Utilización el equipo para fines no descritos en este documento.
- Una inadecuada manipulación o instalación del equipo.

- Queda prohibida la manipulación de los circuitos de gas refrigerante sin autorización expresa del fabricante.



Advertencias durante el montaje

- La instalación, reparación y mantenimiento de este equipo de aire acondicionado solo puede ser realizada por aquel personal técnico que posea una formación suficiente en aire acondicionado para vehículos, posibles peligros y normas aplicables.

- Leer detenidamente las instrucciones de montaje antes de iniciar la instalación del equipo. Durante la instalación, seguir al pie de la letra las instrucciones indicadas.

- Desconectar la llave de contacto antes de iniciar la instalación del equipo.

- Desconectar la batería del vehículo antes de iniciar la instalación del equipo.

- Instale **SLIMFIT** de forma segura para evitar caídas.

- Utilizar las herramientas adecuadas para cada operación.

- Durante la instalación, asegurar la conexión de los componentes eléctricos, verificando su encaje correcto.

- Si en la instalación del equipo los cableados atraviesan paredes con bordes afilados, utilice conductos o guías para evitar que los cables se dañen.

- Si durante la instalación el equipo se inclina, o la cabina se abate con el equipo instalado sobre ella, deberá esperarse un mínimo de 60 minutos, desde que el equipo quede horizontal, antes de ponerlo en marcha.

- Equipo precargado con gas refrigerante r-134a.

- Al instalar el equipo de aire acondicionado en el techo se debe proteger la parte superior de la cabina con un paño o manta protectora para evitar posibles arañazos. Al instalar **SLIMFIT** en el techo hay que tener en cuenta que, normalmente, las cabinas que vienen provistas de escotilla, tienen una estructura suficiente para soportar el peso del equipo. Sin embargo, cuando no ocurra así y sea necesario realizar corte en el techo o incluso si en el caso de llevar escotilla el material no es lo suficientemente resistente (caso de techo de fibra, plástico, etc.) es el instalador el que debe decidir, bajo su responsabilidad, sobre la necesidad de reforzar el techo para evitar posibles deformaciones, roturas, entradas de agua, etc. habilitando los medios para que esto no ocurra.



- **Aviso importante:** Tenga la precaución al conectar el equipo de no invertir las polaridades. Si esto sucediera, la placa de mandos no se encenderá y el equipo no se pondrá en funcionamiento.



Herramientas necesarias para el montaje

- Juego de llaves Torx
- Juego de llaves allen
- Llave fija 13, 14, 22
- Tijeras
- Flexometro
- Destornillador



Uso adecuado del producto

- **SLIMFIT** es un equipo de aire acondicionado de techo apropiado para ser utilizado únicamente en camiones. No es adecuada su instalación y funcionamiento en maquinaria agrícola ni de construcción sujeta a intensas vibraciones.
- El equipo no cumple con la normativa ADR.
- El uso no conforme al previsto anula la garantía del equipo y excluye de responsabilidad al fabricante.
- Si no está seguro de cómo utilizar **SLIMFIT**, revise el manual de usuario del producto.
- Si la temperatura en la cabina de su vehículo es muy elevada para el descanso, enfríe primero la cabina con el aire acondicionado de su vehículo durante algunos minutos y después ponga en marcha **SLIMFIT** para mantener la temperatura de confort.

Documentación relacionada

- Guía rápida: 220AA64060
- Manual de usuario: 220AA35378
- Listado de recambios: 1003097515
- Diagnóstico de averías: 220AA35379

Dirna Bergstrom declara que el equipo **SLIMFIT** cumple con los requerimientos de las siguientes Directivas CE y que se han aplicado las normas y especificaciones técnicas armonizadas enumeradas a continuación:

- Directiva CE 2014/53/EU
- Directiva CE 2011/65/EU
- Directiva CE 2014/30/EU

1 Desmontar escotilla y los elementos de fijación y entregar éstos al cliente salvo los (6) tornillos y las arandelas del embellecedor que serán utilizados para montar la consola suministrada.

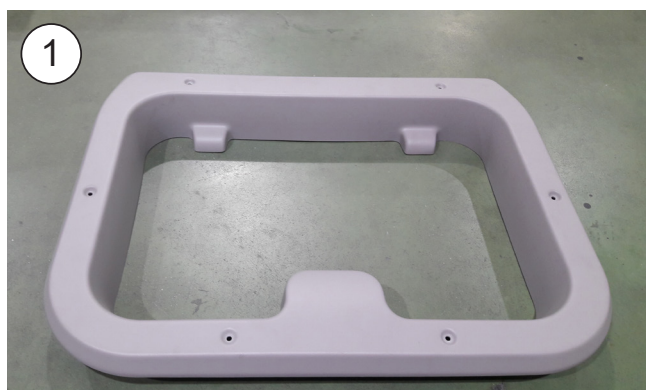

2 Pegue la junta EPDM 40x40 alrededor del hueco escotilla (mirar detalle para cortar los bordes finales de la unión de la junta).

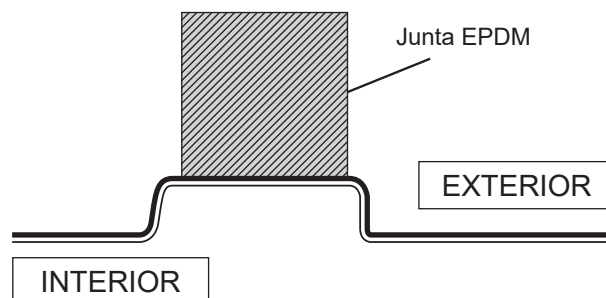
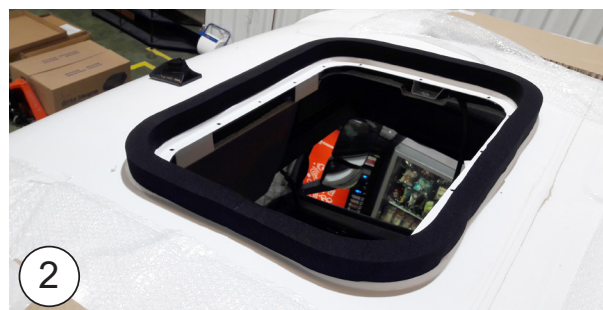

!

COMO CORTAR LA JUNTA EPDM PARA EVITAR FILTRACIÓN DE AGUA EN LA CABINA

- A-** Pegar la junta, manteniendo 100 mm de papel protector por cada lado.
- B-** Quita los dos piezas de papel.
- C-** Pegue presionado ambos finales.

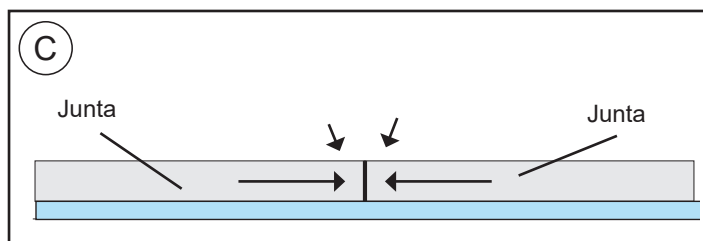
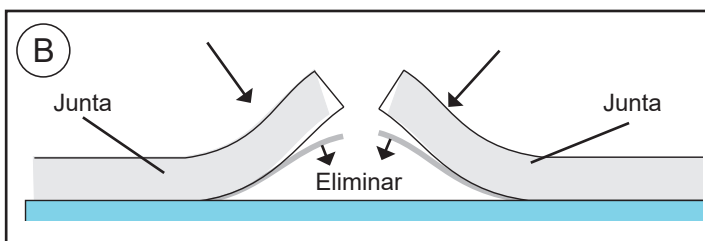
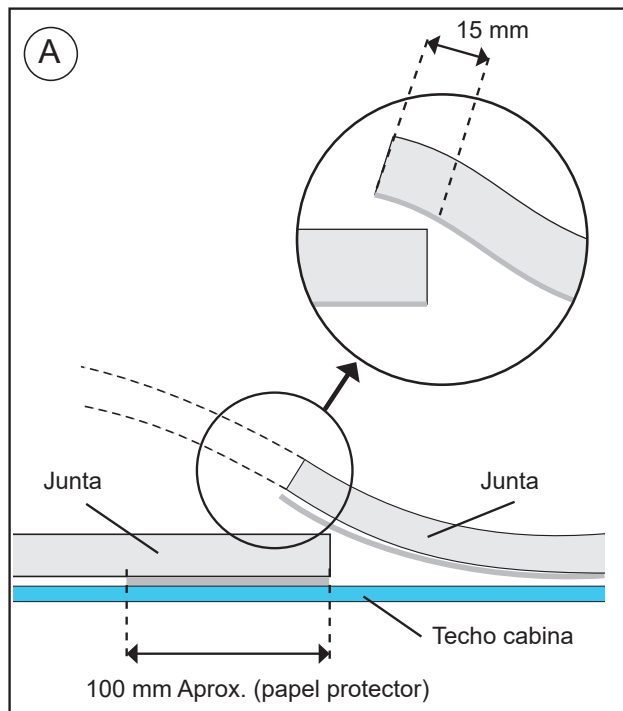

3 Pegar los (2) aislantes como se indica para evitar interferencias con el spoiler.



4 Posicionar el equipo sobre la junta introduciendo el panel interior de distribución en el hueco de escotilla.

¡Atención! Al colocar el equipo sobre el hueco escotilla, verificar que las salidas de desagüe no queden obstruidas por la junta EPDM.

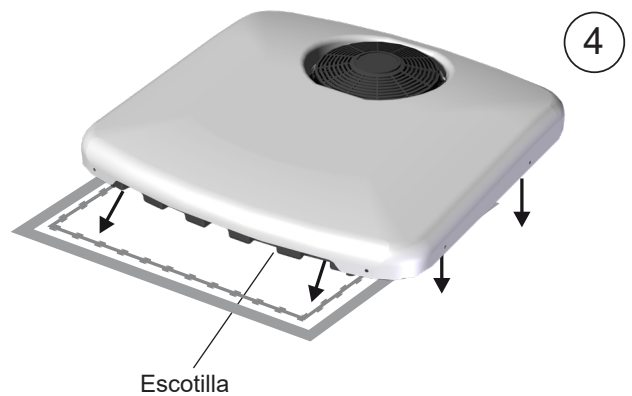

- 5** Roscar (4) hexágonos M8/125x40 con arandela goma, arandela plana en insertos de la base y apretar con un par de apriete de $12,7\pm 10$ Nm.

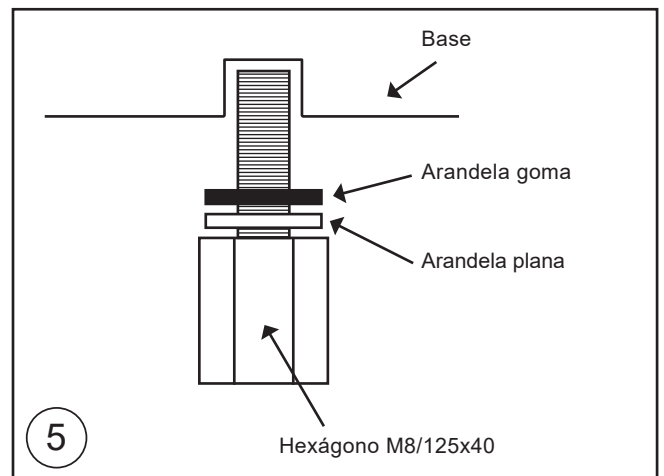
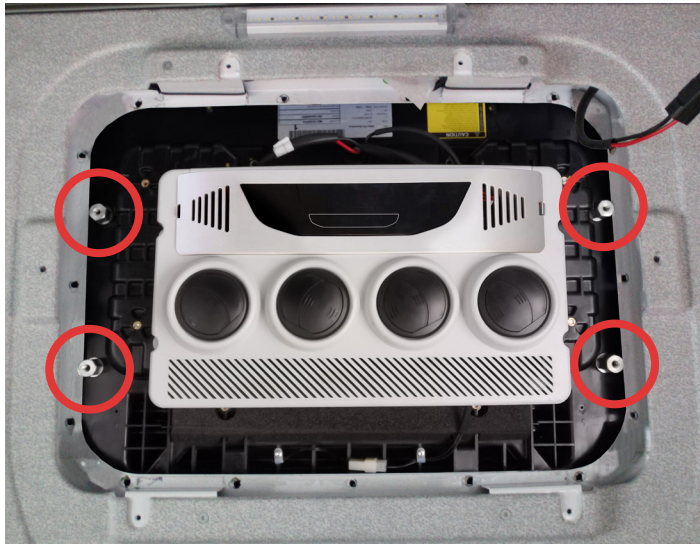

- 6** Colocar soportes de fijación con arandela plana, arandela grower y tornillo M8/125x50 **sin apretar**.

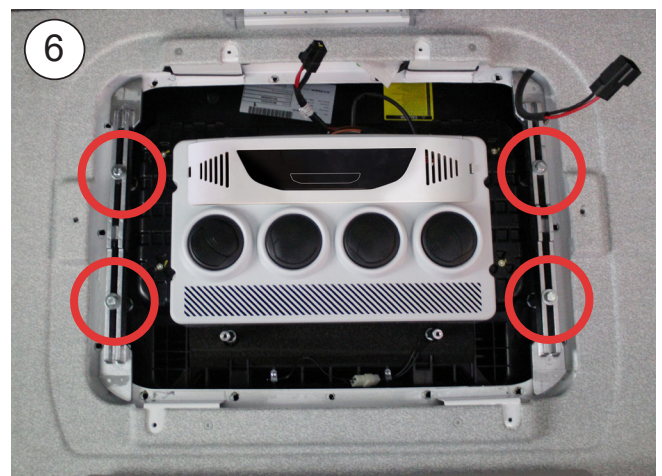

Vista explosionada hasta la fijación de los soportes

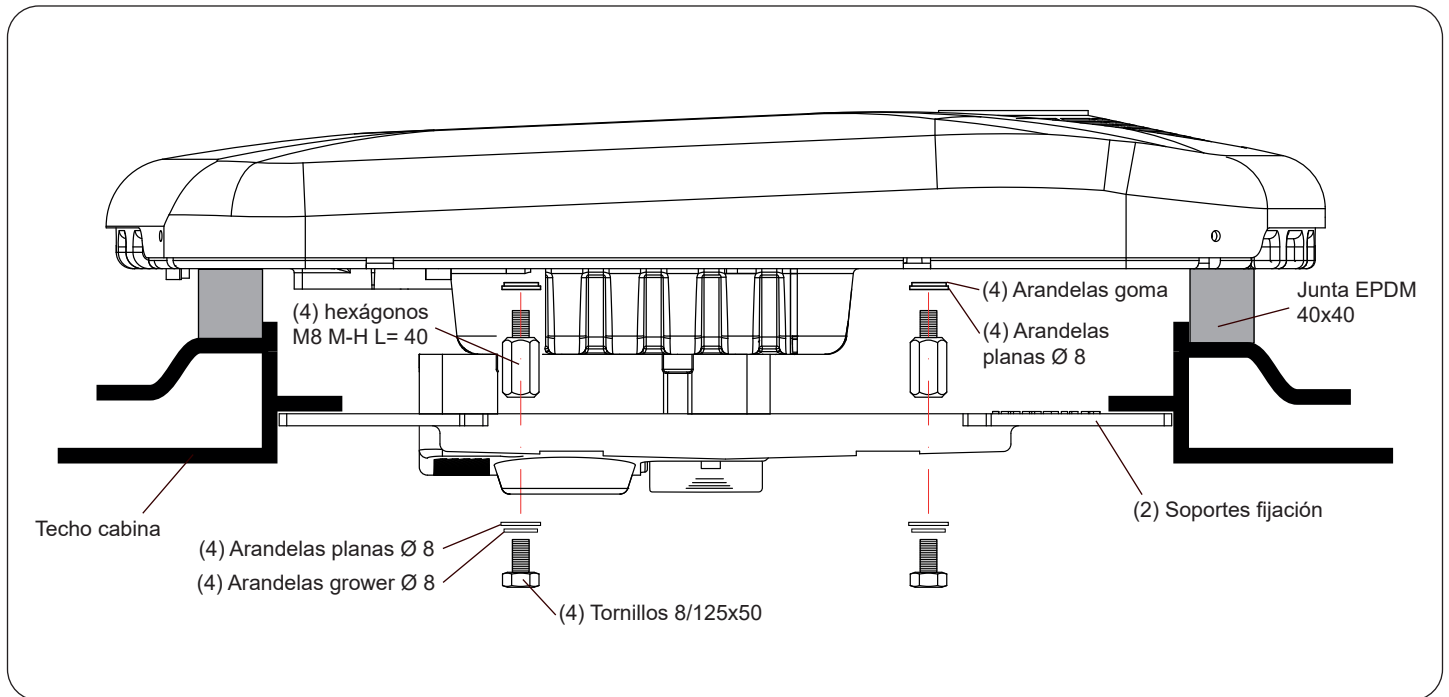

INSTRUCCIONES DETALLADAS SOBRE CONEXIÓN CABLEADO ALIMENTACIÓN



7 Desmontar guantera superior.



8 Desmontar bajante derecha.



9 Desmontar tapa inferior de la caja de fusibles.



10 Pasar cableado desde el equipo hasta la caja de fusibles a través de la guantera superior.

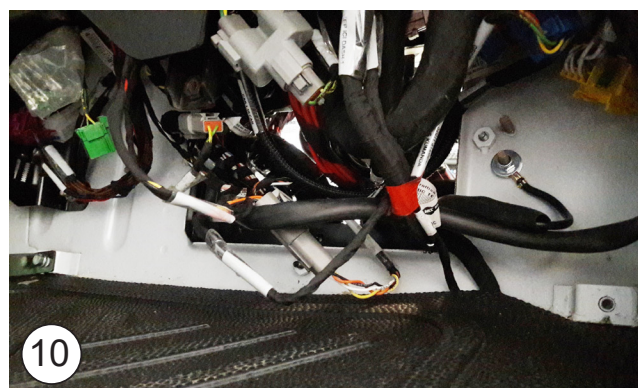

- 11** Por la parte exterior, desmontar la tapa de acceso a las conexiones eléctricas.

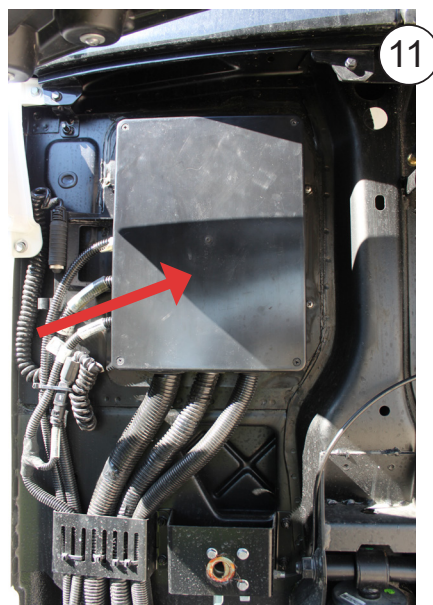

- 12** Montar cableado de fusible como se indica.

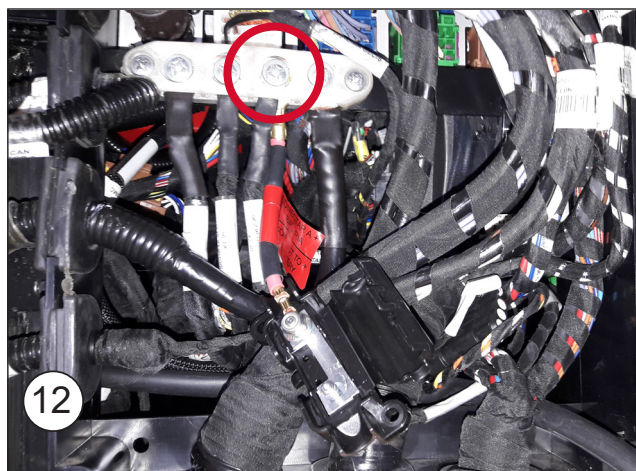

- 13** Cortar cableado a la medida necesaria y colocar (2) terminales de masa de Ø 5 para el fusible (+) y Ø 6 para la masa (-).

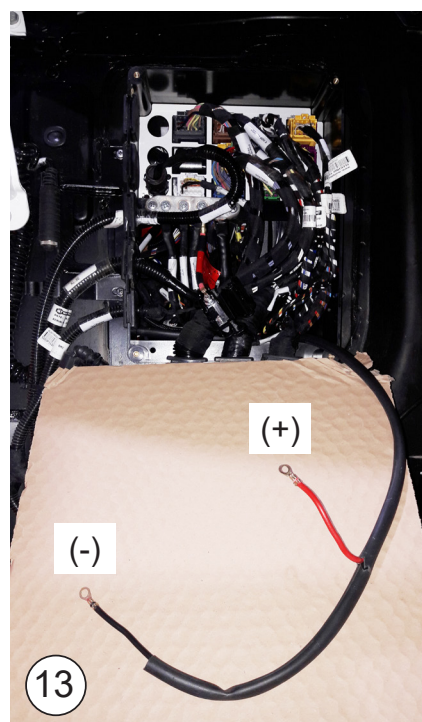

14 Conectar (+) en fusible.

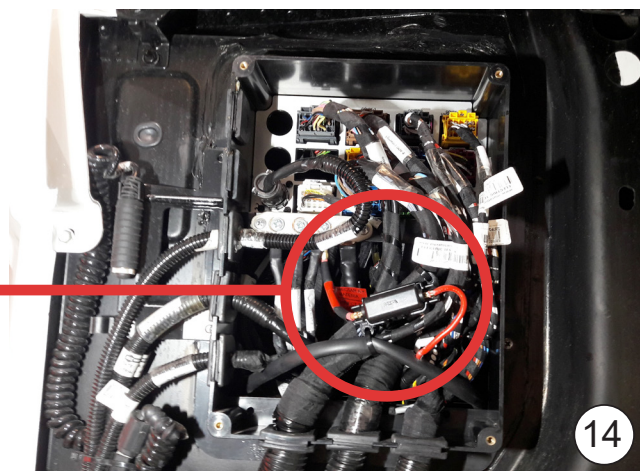

15 Conectar (-) en el interior en tornillo indicado con tuerca M6 y arandelas.



16 Conectar cableado del equipo.



17 Poner tornillos en consola como se indica.

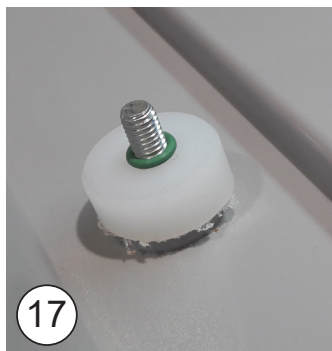

18 Presentar consola y centrar el equipo, montando los (6) tornillos de sujeción.

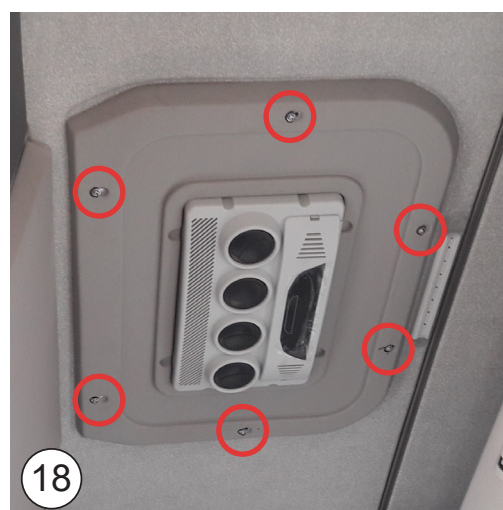

19 Retirar la consola y apretar tornillos M8/125x50 hasta hacer tope con los hexágonos para fijar el equipo.

Atención: En caso de llevar spoiler, comprobar que el equipo no interfiere con el spoiler.

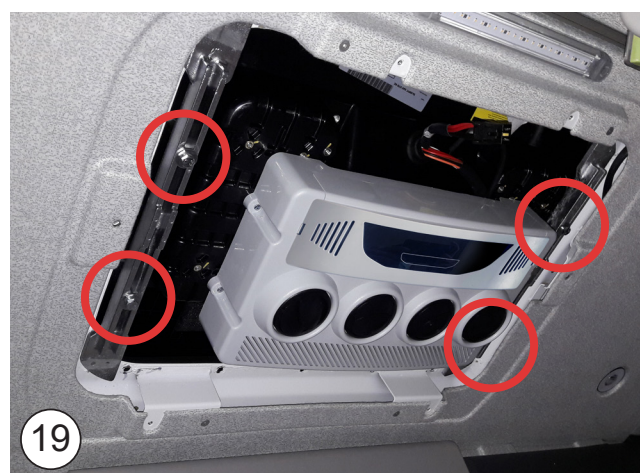

20 Montar consola con (6) tornillos originales.

Nota: Montar cableado antes de instalar la consola.



21 Montar las piezas desmontadas anteriormente para el paso del cableado.

¡AVISO IMPORTANTE!

Precaución de no invertir las polaridades al conectar el equipo. Si esto sucediera, el panel de control no se enciende y el equipo no funciona.

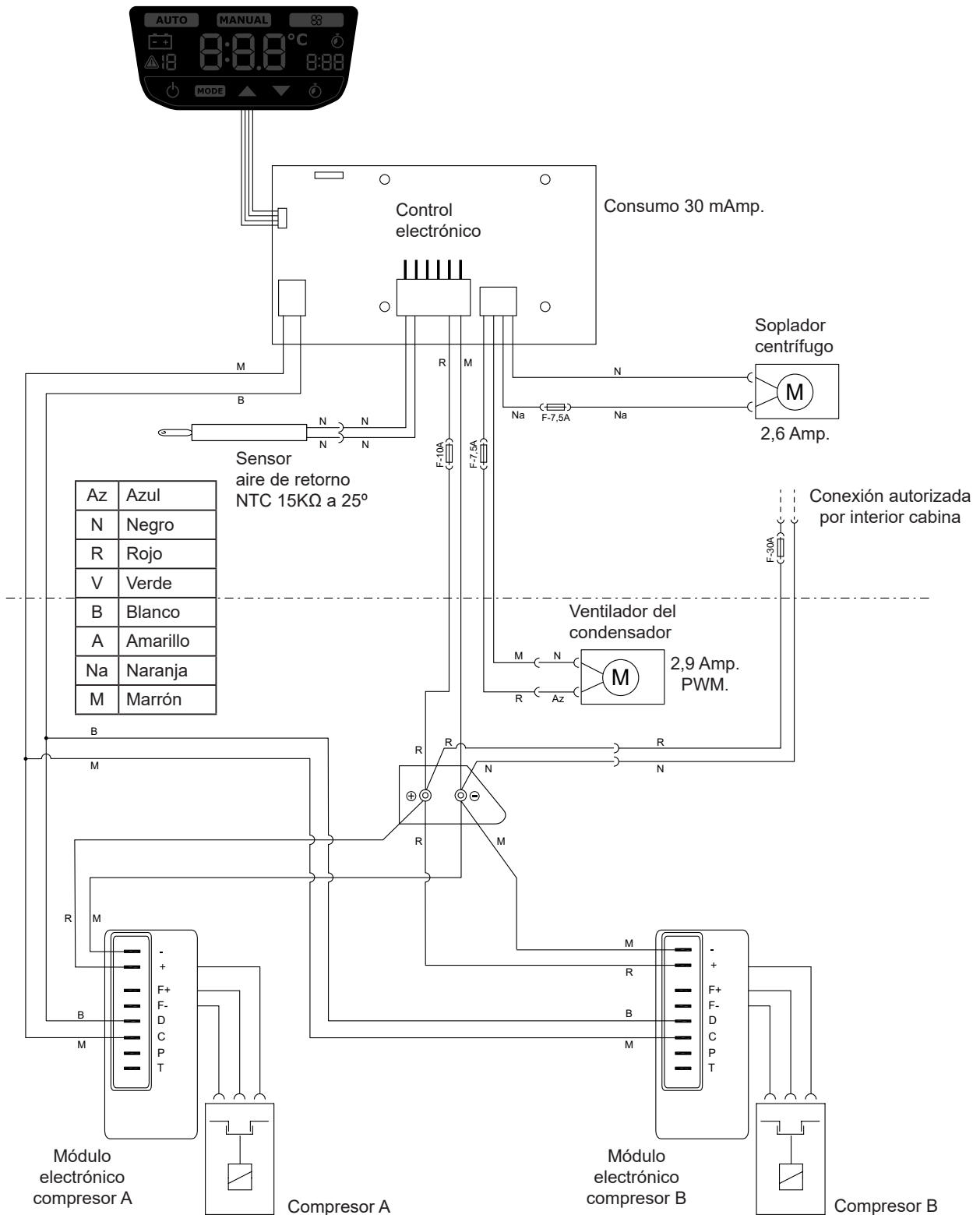

Thank you for placing your trust in our range of products. **SLIMFIT** is an air conditioning unit designed and manufactured by **Dirna Bergstrom** to run off a stationary vehicle's engine during rest periods in the shade and/or at night.

SLIMFIT is designed with cutting-edge technology to achieve high performance, reduced fuel consumption, and a lower level of CO₂ emissions. These are the features that make it unique on the vehicle air conditioning market.



Read this document carefully before installing the product. Keep this document for future reference. The original documentation was written in Spanish, all other languages are translations.

All product manuals are available in their digital versions (PDF) at

<https://www.bergstromspain.com/>

All sales and warranty transactions are subject to our general conditions of sale in their latest version, published on our website

<https://www.bergstromspain.com/>

Explanation of symbols



- **Warning:** A safety warning indicating a situation which, if not avoided, could result in death or serious injury.



- **Danger:** Cutting risk. Indicates a situation that could lead to cutting.



- **Danger:** Risk of electrocution. Indicates a situation that could lead to electrocution.



- **Caution:** Safety warning informing about a situation, which if not avoided, could result in damage to the unit or other materials.



- **Information:** Additional information on the installation or handling of the product.



- **Fragile:** Indicates a situation in which care must be taken to avoid damage to the unit and other materials.



Explanation of liability

- **Dirna Bergstrom** accepts no responsibility for damage caused in the following cases:

- Damage to the product due to mechanical influences and surges.
- Modifications made to the unit without the manufacturer's express consent.
- Use of the unit for purposes not described in this document.
- Improper handling or installation of the unit.

- It is forbidden to tamper with the refrigerant gas circuits without the manufacturer's express authorisation.



Warnings during assembly

- The installation, repair and maintenance of this air conditioning unit may only be carried out by technical staff with sufficient training in vehicle air conditioning, possible dangers and applicable standards.

- Read the installation instructions carefully before starting to install the unit. During installation, follow the instructions carefully.

- Switch off the ignition key before starting to install the unit.

- Disconnect the vehicle's battery before starting to install the unit.

- Install **SLIMFIT** securely to prevent it from falling.

- Use the appropriate tools for each operation.

- During installation, ensure the connection of the electrical components, checking that they are fitted correctly.

- If during installation of the unit the cables pass through walls with sharp edges, use conduits or guides to prevent damage to the cables.

- If during installation the unit is tilted, or the cab is tilted with the unit installed on top, you must wait at least 60 minutes after placing the unit in horizontal position before it is started.

- Unit pre-charged with r-134a refrigerant gas.

- When installing air conditioning equipment on roof, the upper cabin part must be protected with a cloth or a protective blanket to avoid possible scratches. When installing **SLIMFIT** on roof, take into account that, normally, cabins equipped with a hatch have a strong enough structure to hold equipment weight. However, if it is not the case and it is necessary to carry out a cut in the roof

or, although it has a hatch, the material is not resistant enough (if roof is made of fibre, plastic, etc...), it is the installer who will have to decide, under his responsibility, if it is necessary to reinforce the roof to avoid possible deformations, breaks, water entries, etc., habilitating the means required to stop it from occurring.



- **Important:** When connecting the unit make sure the polarities are not reversed. If this happens, the control board will not switch on and the unit will not operate.



Tools required for assembly

- Torx wrenches set
- Allen wrenches set
- Open-jawed spanner 13, 14, 22
- Scissors
- Flexo-meter
- Screwdriver



Proper use of the product

- **SLIMFIT** is a roof-mounted air conditioning unit suitable only for use in trucks. It is not suitable for installation and operation in agricultural or construction machinery subject to intense vibrations.
- The unit does not comply with ADR regulations.
- Non-intended use will void the unit's warranty and exempts the manufacturer from any responsibility.
- If you are not sure how to use **SLIMFIT**, read the product's user manual.
- If the temperature in your vehicle's cab is too high for rest, first cool the cab with your vehicle's air conditioning for a few minutes and then run **SLIMFIT** to maintain the comfort temperature.

Associated documentation

- Quick guide: 220AA64060
- User manual: 220AA35378
- List of spare parts: 1003097515
- Troubleshooting: 220AA35379

Dirna Bergstrom declares that the **SLIMFIT** unit complies with the requirements of the following EC Directives and that the harmonised standards and technical specifications listed below have been applied:

- EC Directive 2014/53/EU
- EC Directive 2011/65/EU
- EC Directive 2014/30/EU

1 Take down the hatch and the fastening elements, and hand them over to the customer except for the (6) screws and washers of the trim that will be used to assemble the supplied console.

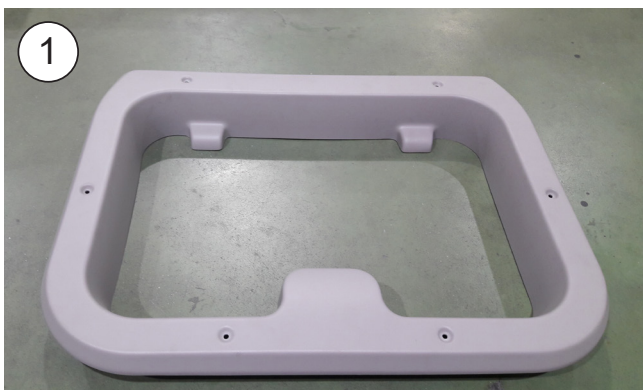

2 Attach the 40x40 EPDM seal around the hatch gap (see the details to cut the ends of the seal joint).

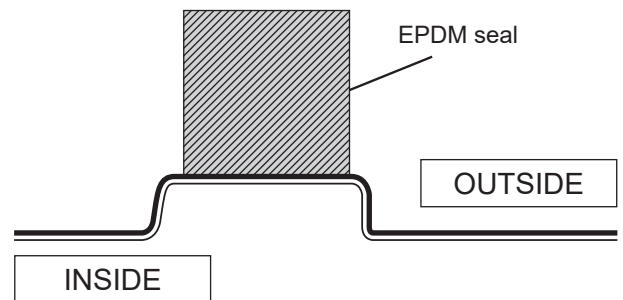
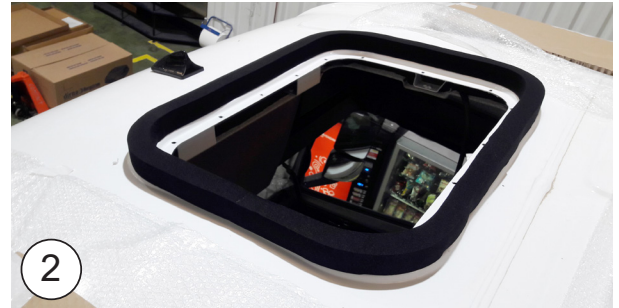

! **HOW TO CUT EPDM GASKET TO AVOID A WATER FILTRATION INTO THE CABIN**

A- Glue gasket, keeping 100 mm of protection paper at each side.

B- Remove the two pieces of paper.

C- Glue by pressing both ends.

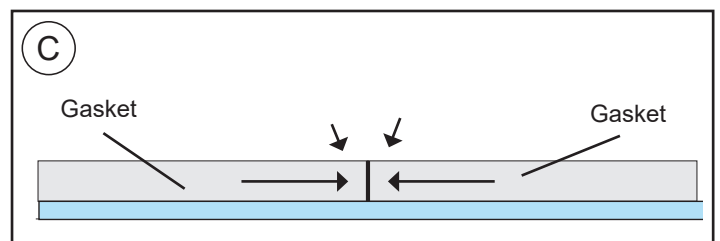
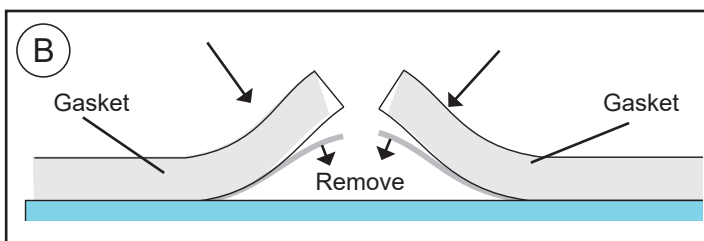
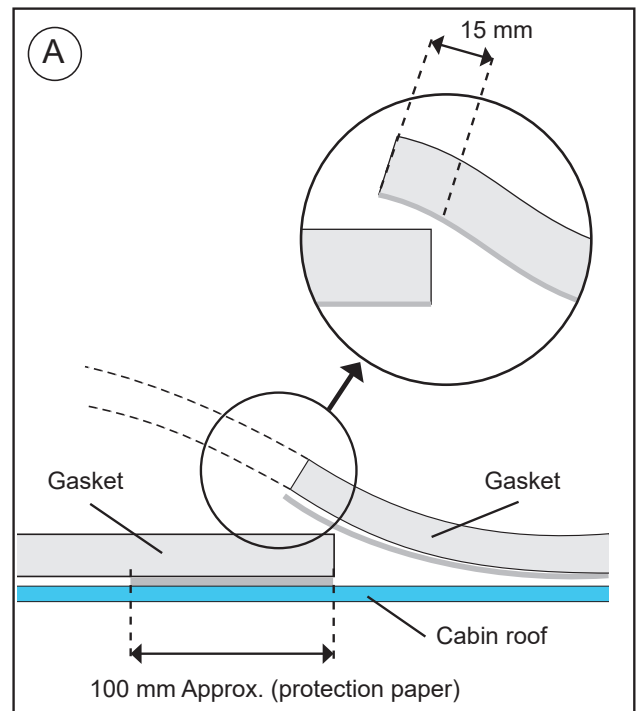

3 Attach the (2) insulators as indicated in order to avoid any interference with the spoiler.



4 Position the unit on the seal, inserting the interior distribution panel in the hatch gap.

Caution! When positioning the unit above the hatch gap, check that the drains are not blocked by the EPDM seal.

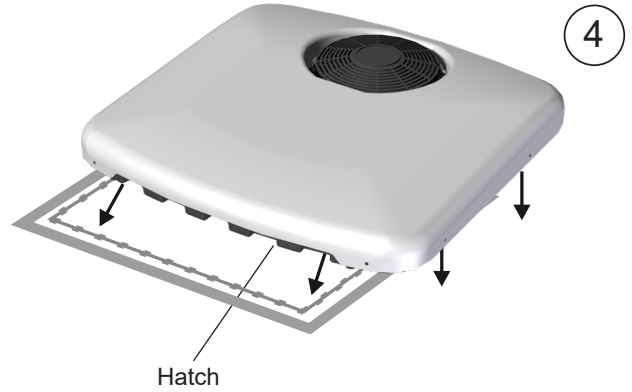

5 Screw (4) M8/125x40 hexagons with rubber washer and flat washer in the base inserts and tighten with a torque of 12.7 ± 10 Nm.

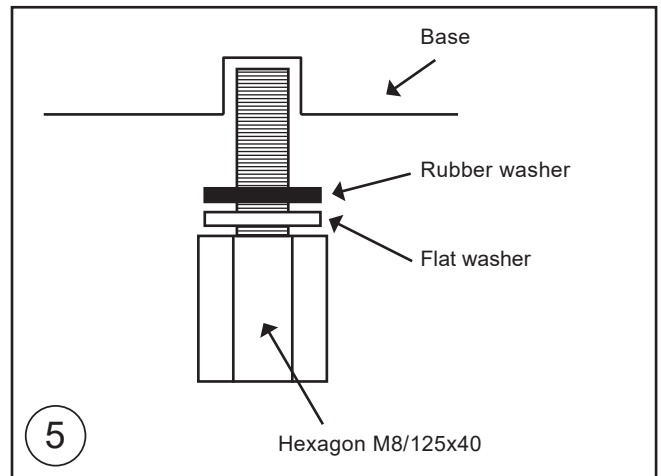
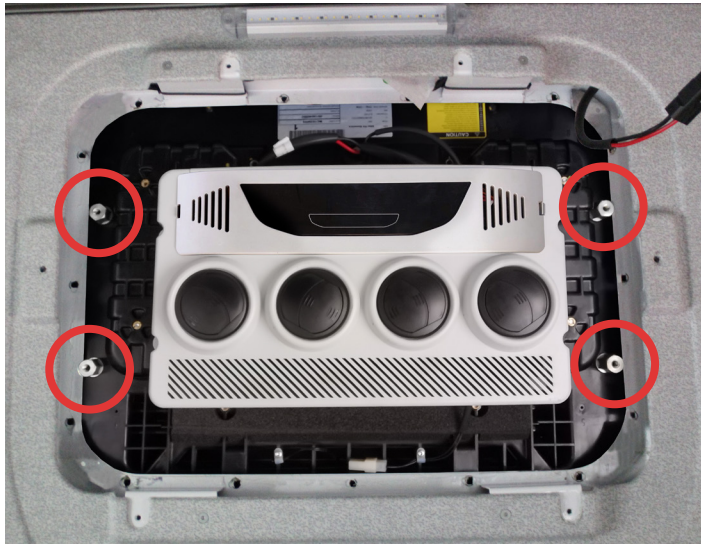

6 Position the fastening brackets with flat washer, grower washer and M8/125x50 screw, **without tightening.**

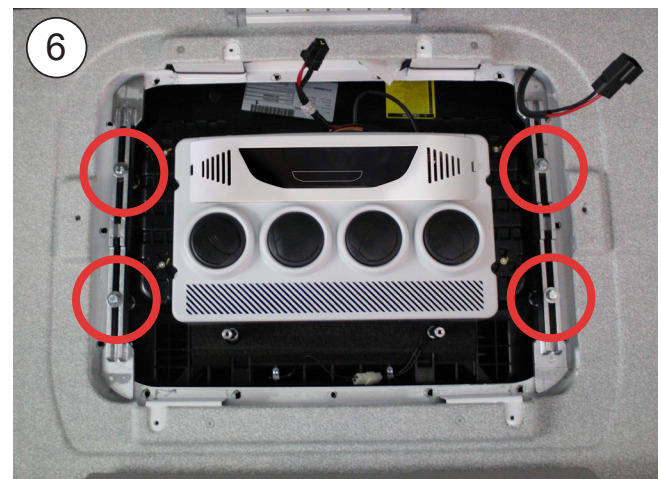

Exploded view through to mount fastenings

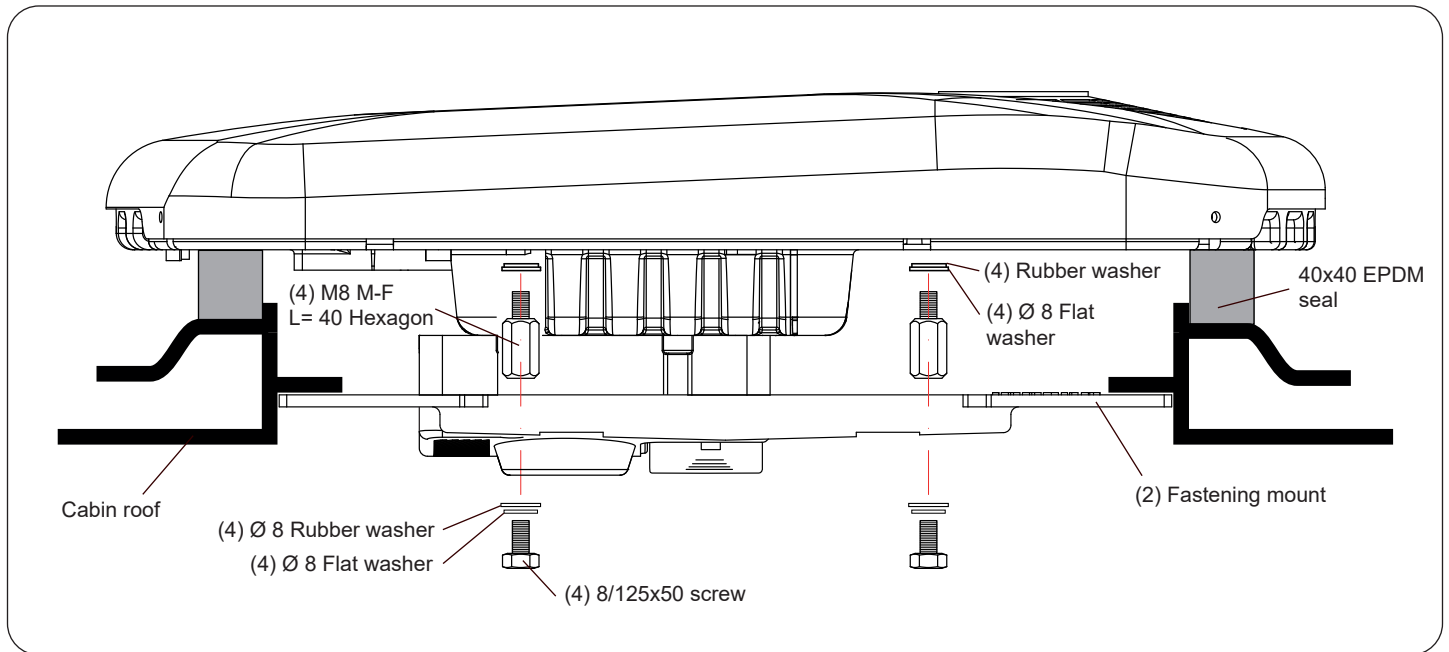

DETAILED INSTRUCTIONS ON POWER CABLE CONNECTION



7 Remove the top glove box.



8 Remove the right downpipe.



9 Remove the fuse box's bottom cover.



10 Run the wiring from the unit to the fuse box, through the top glove box.

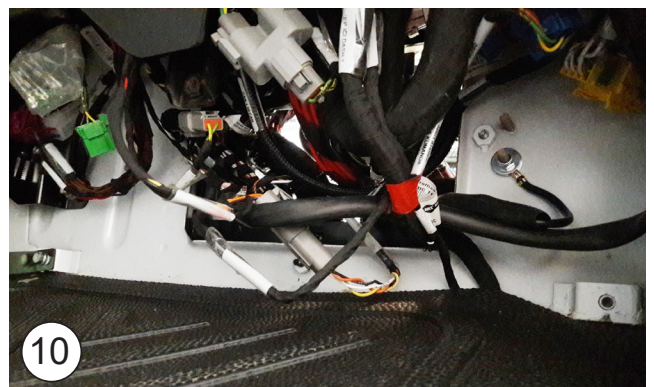

- 11** On the outside, remove the electrical connections cover.

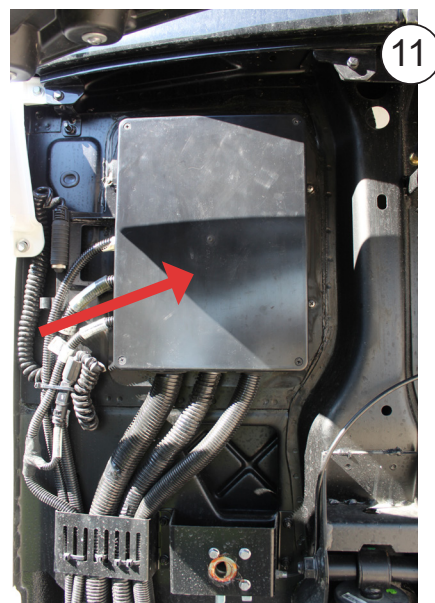

- 12** Install the fuse wiring as shown.

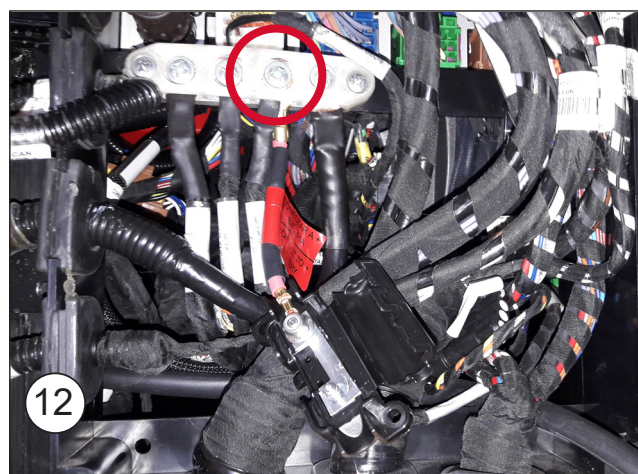

- 13** Cut the wiring to the required length, and fit (2) Ø5 earth terminals for the fuse (+) and Ø6 for the earth (-).

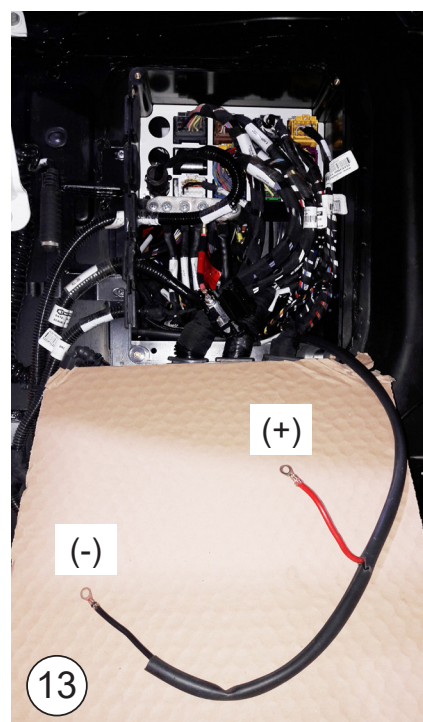

14 Connect (+) to the fuse.

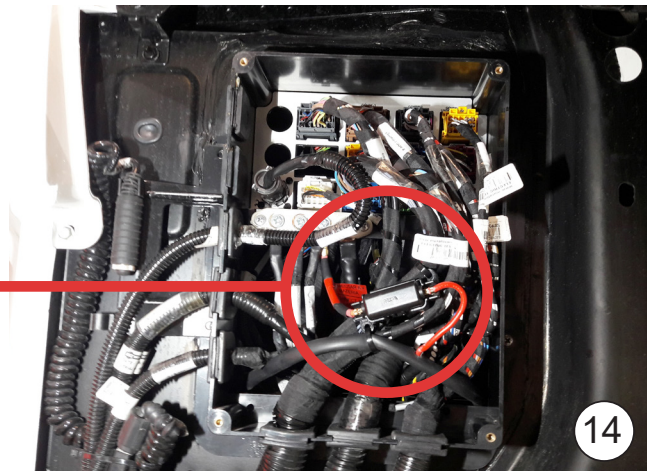

15 Connect (-) inside in the screw shown with an M6 nut and washers.

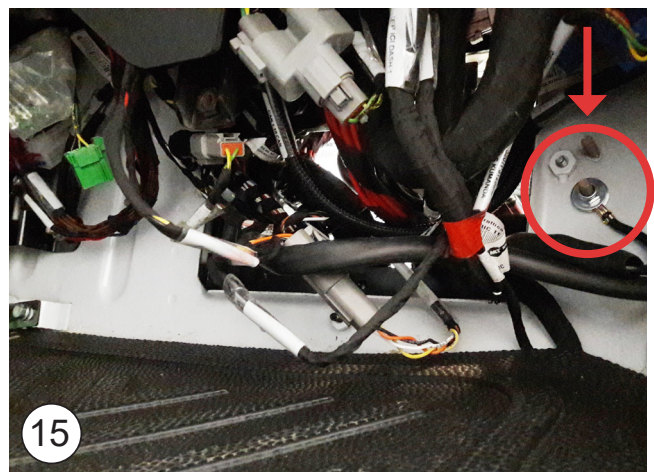

16 Connect the unit's wiring.



17 Insert the screws in the console as shown.

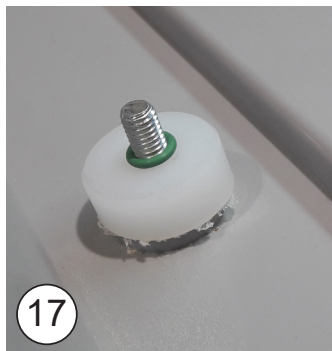

18 Position the console and align the unit, mounting the (6) fastening screws.

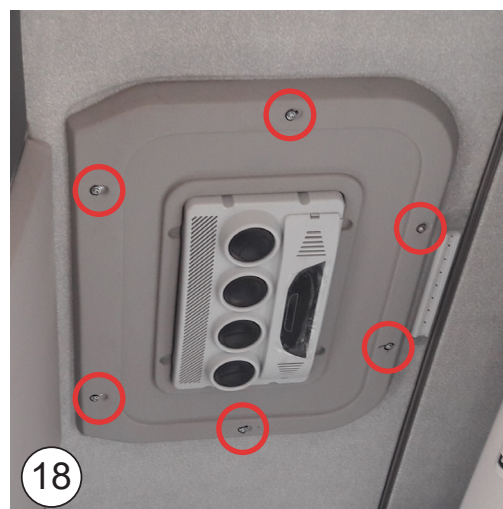

19 Remove the console and tighten the M8/125x50 screws up to the hexagons, in order to secure the unit.
Caution: If a spoiler is fitted, check that the unit does not interfere with it.

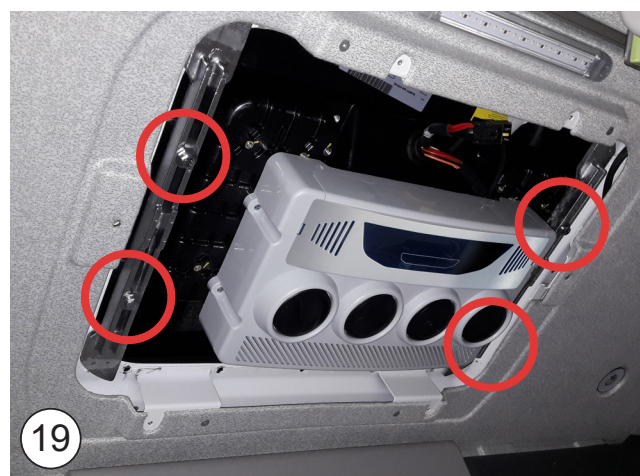

20 Mount the console with (6) original screws.
Note: Assemble the wiring before installing the console.



21 Assemble the parts previously removed to run the wiring through.

Wiring diagram

IMPORTANT NOTE!

Take care not to invert polarities when connecting the unit. If this happens, the plate does not come on and the unit does not work.

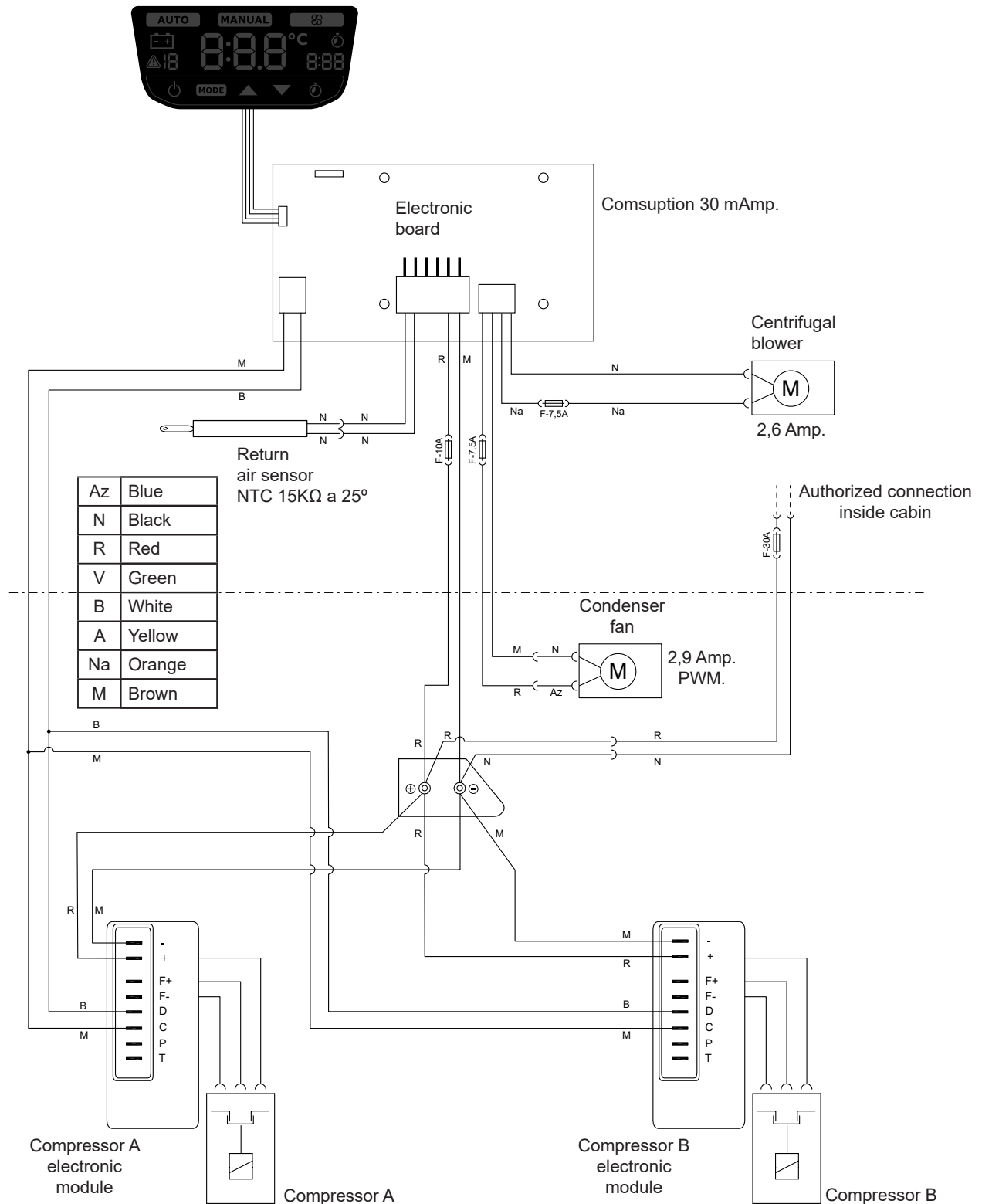

Nous vous remercions de votre achat et de la confiance témoignée à notre gamme de produits. **SLIMFIT** est une unité de climatisation conçue et fabriquée par **Dirna Bergstrom** pour une utilisation dans un véhicule avec le moteur à l'arrêt pendant les périodes de repos à l'ombre et/ou la nuit.

SLIMFIT est conçue avec la technologie la plus avancée pour obtenir des performances efficaces, une consommation réduite de carburant et diminuer les émissions de CO₂ dans l'atmosphère. Grâce à ces particularités, elle est unique sur le marché de la climatisation pour véhicules.



Veillez lire attentivement ce document avant d'installer le produit. Conservez ce document pour toute référence ultérieure.

La documentation d'origine a été rédigée en espagnol, les autres langues sont donc des traductions.

Vous avez à votre disposition tous les manuels des produits dans leurs versions numériques (PDF) sur <https://www.bergstromspain.com/>

Toute opération de vente ou de garantie est soumise à nos conditions générales de vente dans leur version la plus à jour, publiée sur notre site Web <https://www.bergstromspain.com/>

Explication des symboles



- **Mise en garde** : Avis de sécurité informant d'une situation qui, si elle n'est pas évitée, pourrait conduire à des blessures graves ou la mort.



- **Danger** : Risque de coupure. Signale une situation qui pourrait conduire à une coupure.



- **Danger** : Risque d'électrocution. Signale une situation qui pourrait conduire à une électrocution.



- **Avertissement** : Avis de sécurité informant d'une situation qui, si elle n'est pas évitée, pourrait entraîner des dommages matériels (équipement ou autre).



- **Information** : Information complémentaire sur l'installation ou la manipulation du produit.



- **Fragile** : Indique une situation dans laquelle il faut procéder avec précaution afin de ne pas endommager l'équipement ou d'autre matériel.



Explication des responsabilités

- **Dirna Bergstrom** décline toute responsabilité en termes de dommages causés dans les cas suivants :

- Dommages au produit dus à des influences mécaniques et à des surtensions.
- Modifications apportées à l'équipement sans le consentement exprès du fabricant.
- Utilisation de l'équipement à des fins non décrites dans ce document.
- Manipulation ou installation inappropriée de l'équipement.

- La manipulation des circuits de gaz réfrigérant sans autorisation expresse du fabricant est interdite.



Mises en garde au cours du montage

- L'installation, la réparation et l'entretien de cet équipement de climatisation ne peuvent être réalisés que par un personnel technique suffisamment formé sur la climatisation des véhicules, les dangers éventuels et les normes applicables.
- Lire attentivement les consignes de montage avant de commencer l'installation de l'équipement. Pendant l'installation, suivre au pied de la lettre les consignes indiquées.
- Débrancher la clé de contact avant de commencer l'installation de l'équipement.
- Débrancher la batterie du véhicule avant de commencer l'installation de l'équipement.
- Installez **SLIMFIT** en toute sécurité afin d'éviter les chutes.
- Utiliser les outils appropriés à chaque opération.
- Pendant l'installation, s'assurer du raccordement des composants électriques en vérifiant leur bon ajustement.
- Si lors de l'installation de l'équipement, les câbles traversent des murs à arêtes vives, utilisez des conduits ou des dispositifs de guidage, afin d'éviter l'endommagement des câbles.
- Si pendant son installation, l'équipement s'incline ou la cabine se rabat avec l'équipement installé dessus, attendez au moins 60 minutes, à compter du moment où l'équipement est à l'horizontale, avant de le mettre en marche.
- Équipement préchargé en gaz réfrigérant r-134a.

- Lors de l'installation de l'appareil d'air conditionné sur le toit, il faudra protéger la partie supérieure de la cabine avec un linge ou une couverture de protection afin d'éviter les éventuelles égratignures. Durant l'installation du **SLIMFIT**, tenir compte du fait que normalement les cabines pourvues d'écoutille possède une structure suffisamment solide pour supporter le poids de l'appareil. Cependant, si ce n'est pas le cas et qu'il est nécessaire de découper le toit ou même si disposant d'écoutille, la structure n'est pas suffisamment rigide (si elle était en fibre, plastique, etc.) il appartiendra à l'installateur de décider s'il faut renforcer le toit pour éviter toute déformation, rupture ou voie d'eau, etc., et prendre les mesures nécessaires à cet effet.



- **Avertissement important** : Faites attention lors du raccordement de l'équipement à ne pas inverser les polarités. Si cela se produit, la carte de commande ne s'allumera pas et l'équipement ne se mettra pas en marche.



Outils requis pour le montage

- Jeu de clés Torx
- Jeu de clés Allen
- Clé fixe 13, 14, 22
- Ciseaux
- Mètre
- Tournevis



Utilisation appropriée du produit

- **SLIMFIT** est une unité de climatisation de toit destinée à être utilisée dans les camions uniquement. Il n'est pas apte pour être installé ou fonctionner sur des machines agricoles ou de construction soumises à des vibrations intenses.
- L'équipement ne remplit pas la norme ADR.
- L'utilisation non conforme à l'usage prévu annule la garantie de l'équipement et exclut la responsabilité du fabricant.
- Si vous n'êtes pas sûr de comment utiliser **SLIMFIT**, consultez le mode d'emploi du produit.
- Si la température dans la cabine de votre véhicule est trop élevée pour le repos, refroidissez d'abord la cabine avec la climatisation de votre véhicule pendant quelques minutes, puis mettez le **SLIMFIT** en marche afin de maintenir une température confortable.

Documentation connexe

- Guide rapide : 220AA64060
- Mode d'emploi : 220AA35378
- Liste de pièces de rechange : 1003097515
- Diagnostic de pannes : 220AA35379

Dirna Bergstrom déclare que l'équipement **SLIMFIT** satisfait aux exigences des Directives CE suivantes, et que les normes et spécifications techniques harmonisées énumérées ci-dessous ont été appliquées :

- Directive CE 2014/53/UE
- Directive CE 2011/65/UE
- Directive CE 2014/30/UE

- 1 Démontez la trappe et les éléments de fixation et les remettre au client à l'exception des (6) vis et rondelles de la garniture qui serviront au montage de la console fournie.

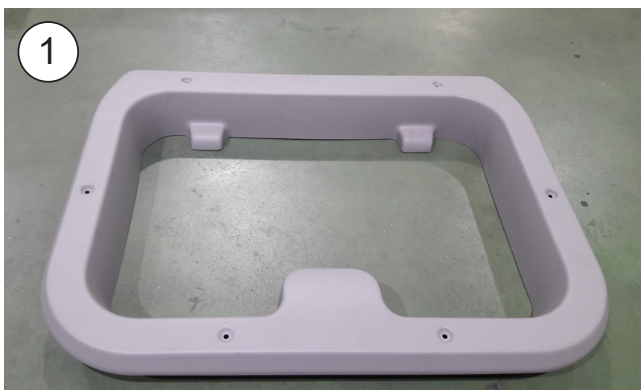

2 Coller le joint EPDM 40x40 autour de l'ouverture pour la trappe (voir détails pour couper les bords fins de l'union du joint).

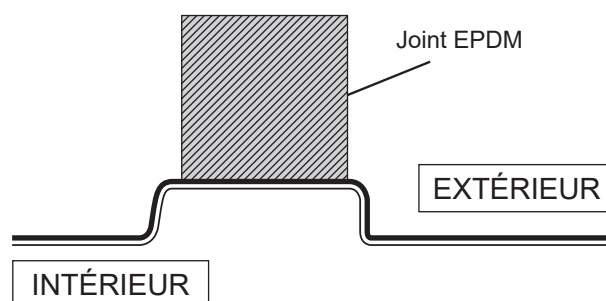
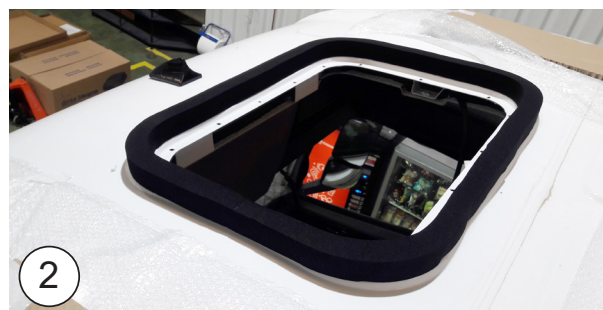

COMMENT COUPER LE JOINT EPDM POUR A ÉVITER LA FILTRATION D'EAU DANS LA CABINE

- A-** Coller le joint et garder 100 mm de papier protecteur de chaque côté.
- B-** Retirer les deux pièces de papier.
- C-** Collez en exerçant une pression sur le deux extrémités.

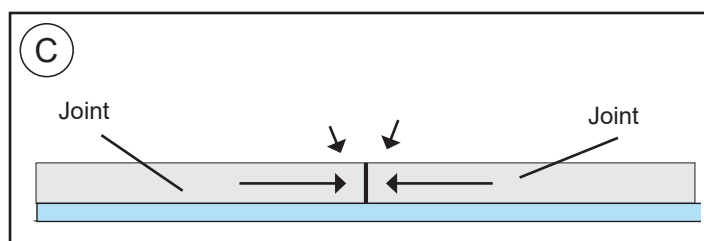
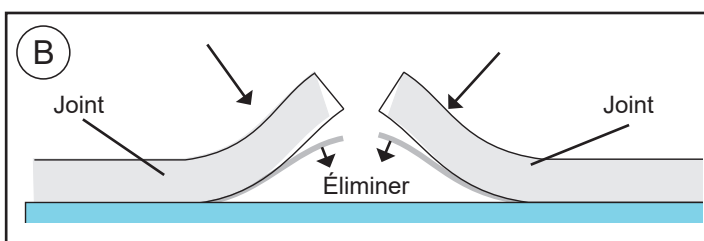
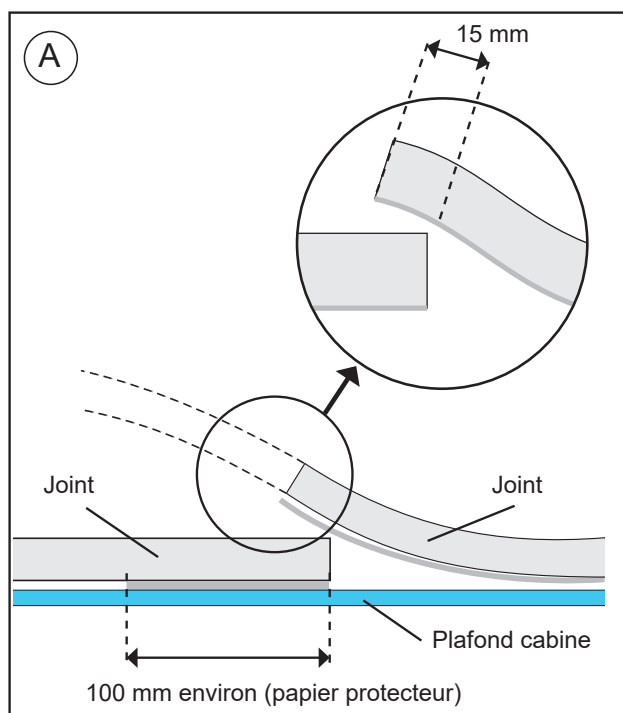

- 3** Collez-les (2) isolations en suivant les indications afin d'éviter toute interférence avec le spoiler.



- 4** Positionner l'équipement sur le joint en introduisant le panneau intérieur de distribution dans l'ouverture de la trappe.

Attention ! Lors de la mise en place de l'équipement sur l'ouverture de la trappe, vérifier que les sorties de vidange ne sont pas obstruées par le joint EPDM.



- 5** Visser (4) hexagones M8/125x40 avec une rondelle en caoutchouc, une rondelle plate dans les inserts de la base et serrer avec un couple de serrage de $12,7 \pm 10$ Nm.

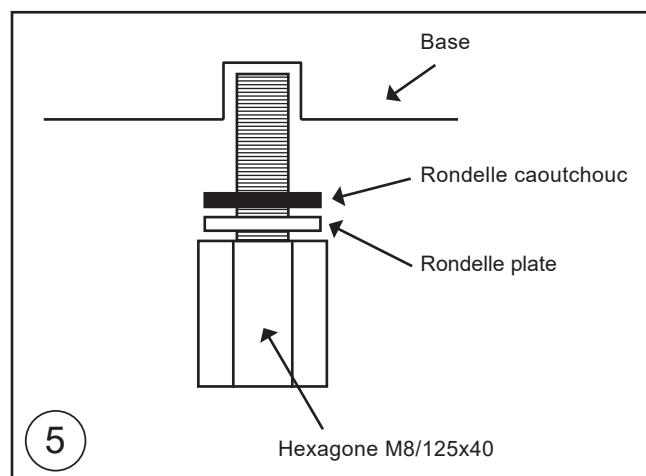
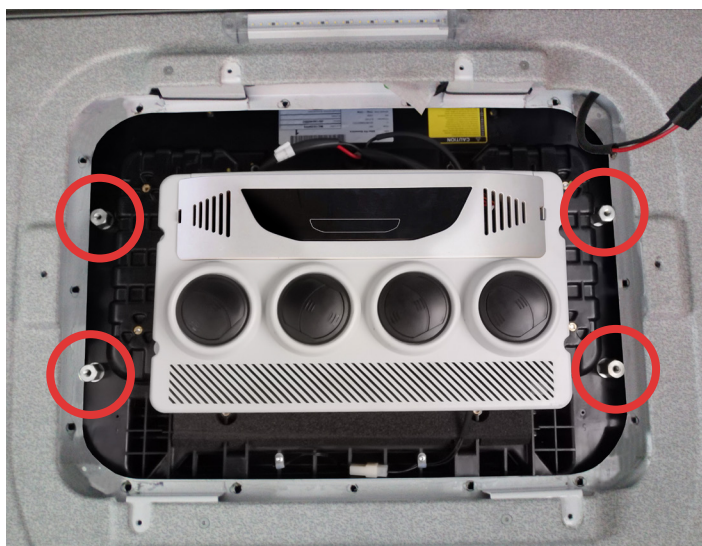

- 6** Placer des supports de fixation avec une rondelle plate, une rondelle Grower et une vis M8/125x50 **sans serrer**.

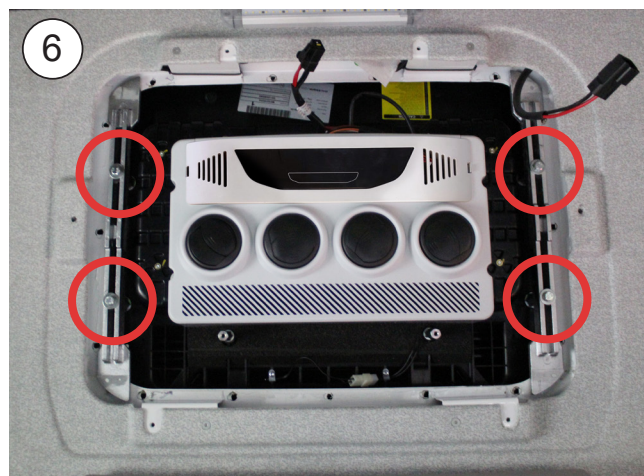

Vue éclatée jusqu'à la fixation des supports

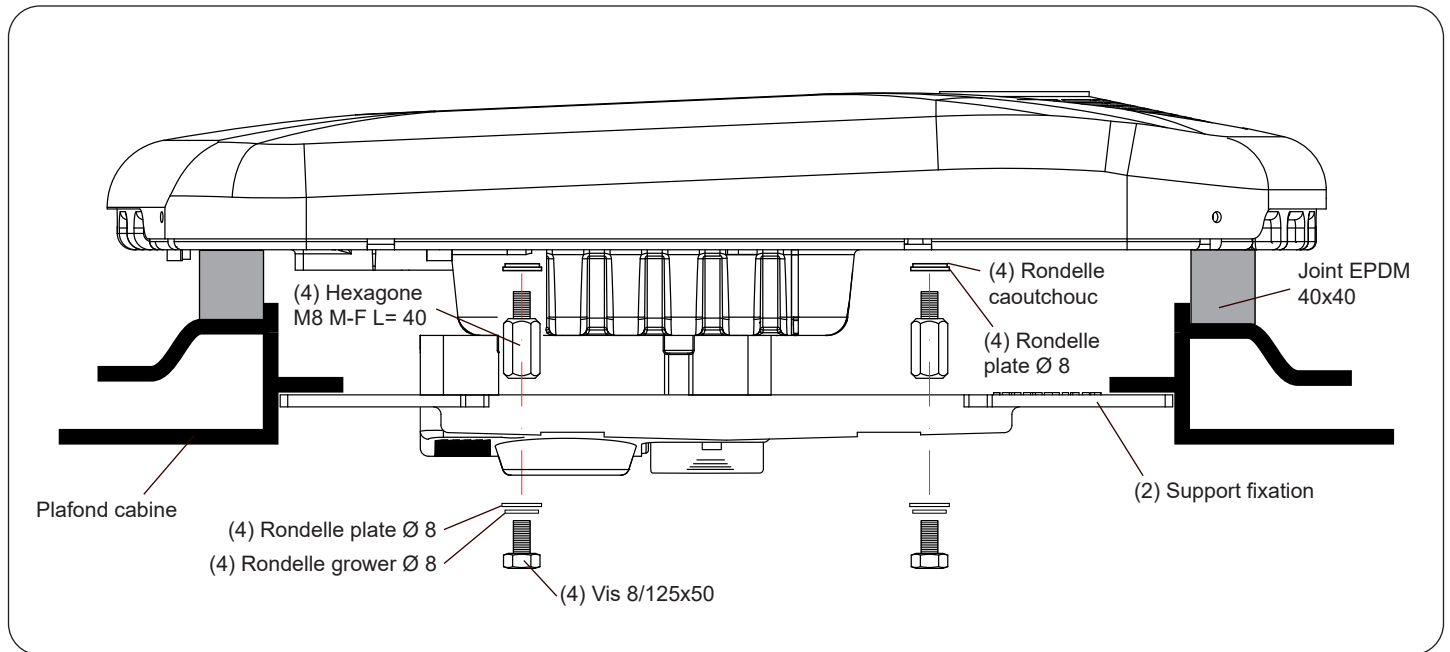

INSTRUCTIONS DÉTAILLÉES SUR LA CONNEXION DU CÂBLAGE D'ALIMENTATION



7 Démontez la boîte à gants supérieure.



8 Démontez le tuyau de descente droit.



9 Démontez le couvercle inférieur de la boîte à fusibles.



10 Faire passer le câblage de l'équipement à la boîte à fusibles à travers la boîte à gants supérieure.

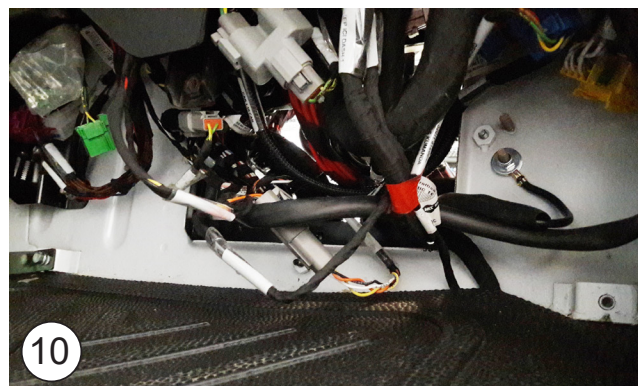

- 11** Par l'extérieur, démonter le couvercle d'accès aux raccords électriques.

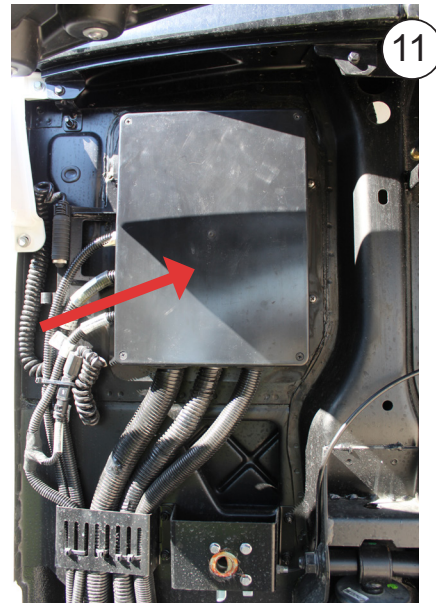

- 12** Monter le câblage des fusibles en suivant les indications.



- 13** Couper le câblage à la longueur nécessaire et placer (2) bornes de masse de Ø 5 pour le fusible (+) et Ø 6 pour la masse (-).

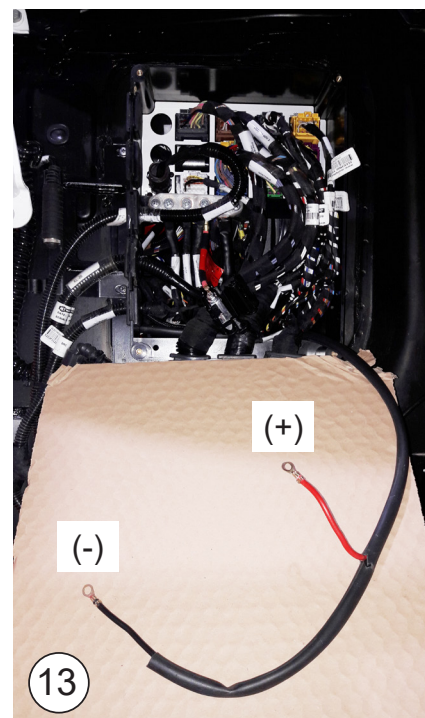

14 Relier le (+) au fusible.

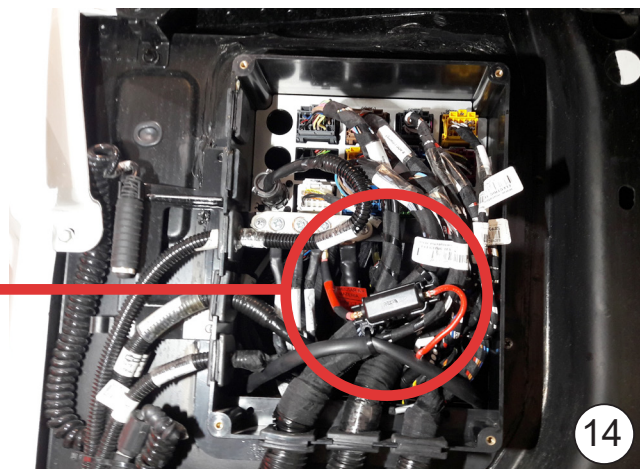

15 Relier le (-) à l'intérieur à la vis indiquée avec un écrou M6 et des rondelles.

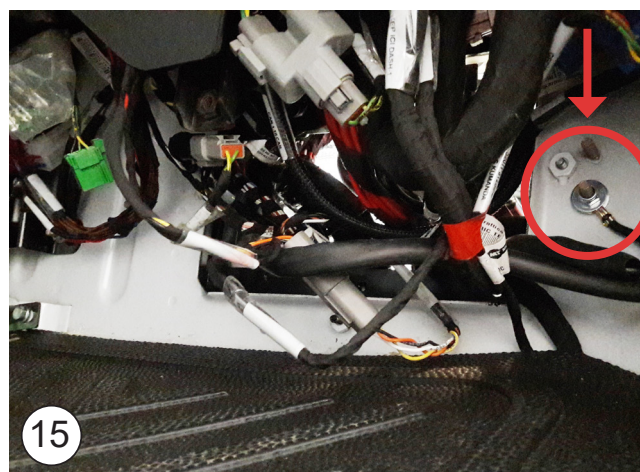

16 Relier le câblage de l'équipement.



- 17** Mettre des vis sur la console en suivant les indications.

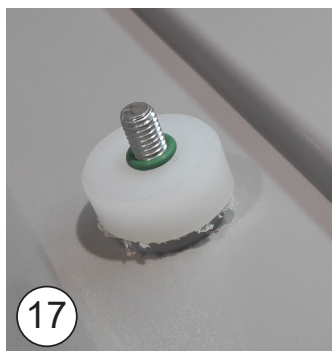

- 18** Présenter la console et centrer l'équipement en montant les (6) vis de fixation.

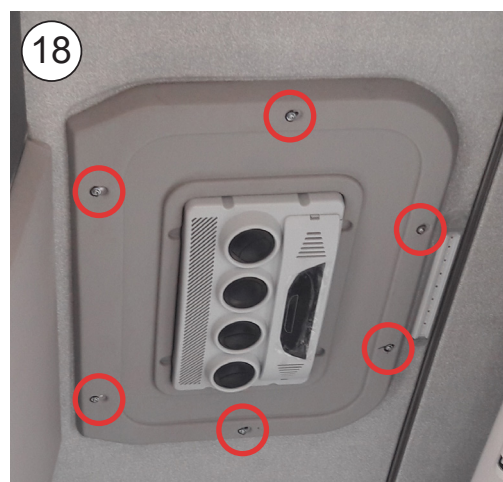

- 19** Retirer la console et serrer les vis M8/125x50 jusqu'à atteindre les hexagones pour fixer l'équipement.

Attention : En cas de présence d'un spoiler, vérifier que l'équipement n'interfère pas avec ce dernier.

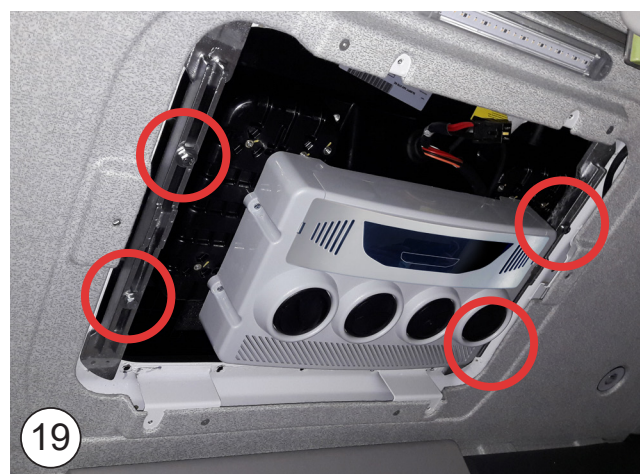

20 Monter la console à l'aide de (6) vis d'origine.

Remarque : Monter le câblage avant d'installer la console.



21 Monter les pièces préalablement démontées pour le passage du câblage.

AVIS IMPORTANT !

Attention de ne pas inverser les polarités dans la connexion de l'alimentation à l'équipement. Si cela se produisait, la plaque ne s'allumerait pas et l'équipement ne fonctionnerait pas.

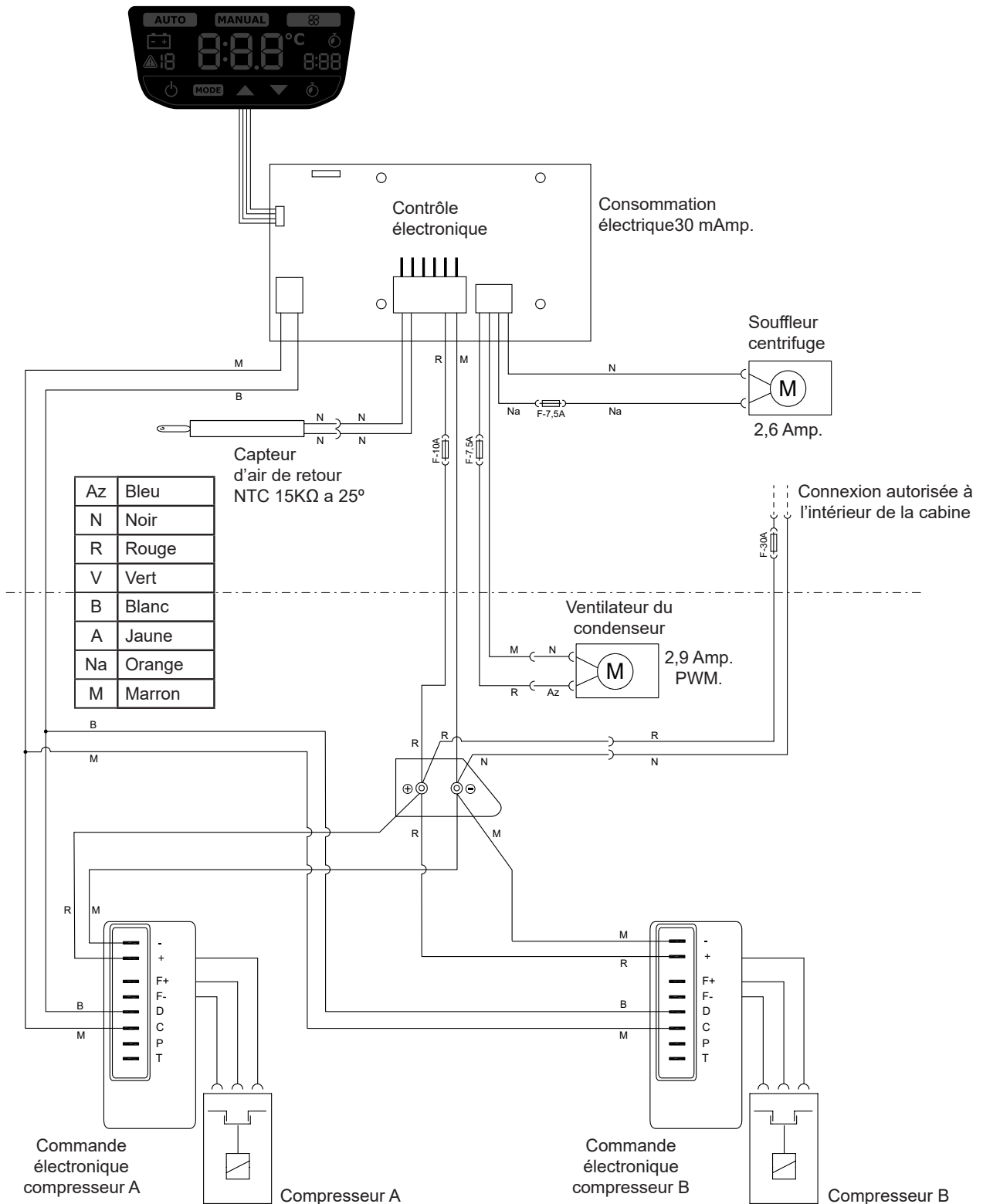

Wir danken Ihnen für Ihren Einkauf und Ihr Vertrauen in unsere Produkte. **SLIMFIT** ist eine von **Dirna Bergstrom** entwickelte und hergestellte Klimaanlage für den Einsatz in einem Kraftfahrzeug, dessen Motor während der Ruhezeiten im Schatten bzw. in der Nacht abgeschaltet ist.

SLIMFIT wurde mit der fortschrittlichsten Technik hergestellt, um eine effiziente Leistung sowie eine Reduzierung des Kraftstoffverbrauchs und der CO₂-Emissionen in die Atmosphäre zu erreichen. Durch diese Eigenschaften ist diese Kfz-Klimaanlage einzigartig auf dem Markt.



Bitte lesen Sie dieses Dokument vor der Installation des Produkts sorgfältig durch und bewahren Sie es zum späteren Nachschlagen auf. Die Originaldokumentation wurde in spanischer Sprache verfasst; bei allen anderen Sprachen handelt es sich um Übersetzungen.

Alle Produkthanleitungen sind in digitaler Form (PDF) unter <https://www.bergstromspain.com/> erhältlich.

Für alle Verkäufe und Garantievorgänge gelten unsere allgemeinen Geschäftsbedingungen in ihrer jeweils aktuellen Fassung, die auf unserer Website <https://www.bergstromspain.com/> veröffentlicht sind.

Verwendete Symbole



- **Achtung:** Sicherheitshinweis, der auf eine Situation hinweist, die, wenn sie nicht vermieden wird, zum Tod oder zu schweren Verletzungen führen kann.



- **Gefahr:** Schnittgefahr. Weist auf eine Situation hin, die zu Schnittverletzungen führen kann.



- **Gefahr:** Stromschlaggefahr. Weist auf eine Situation hin, die zu einem Stromschlag führen kann.



- **Hinweis:** Sicherheitshinweis, der auf eine Situation hinweist, die, wenn sie nicht vermieden wird, zum Schäden am Gerät oder anderen Gegenständen führen kann.



- **Information:** Zusatzinformationen zu Installation oder Handhabung des Produkts.



- **Zerbrechlich:** Weist auf eine Situation hin, in der Vorsicht geboten ist, um Schäden am Gerät und anderen Gegenständen zu vermeiden.



Haftung

- **Dirna Bergstrom** lehnt in den folgenden Fällen jede Haftung für Schäden ab:

- Beschädigung des Produkts durch mechanische Einflüsse und Überspannung.
- Änderungen am Gerät, die ohne ausdrückliche Genehmigung des Herstellers vorgenommen wurden.
- Verwendung des Geräts für Zwecke, die nicht in diesem Dokument beschrieben sind.
- Unsachgemäße Handhabung oder Installation des Geräts.

- Ohne ausdrückliche Genehmigung des Herstellers dürfen keine Eingriffe in die Kältemittelkreisläufe vorgenommen werden.



Warnhinweise hinsichtlich der Montage

- Einbau, Reparatur und Wartung dieser Klimaanlage dürfen nur von Fachpersonal durchgeführt werden, das in Bezug auf Fahrzeugklimatisierung, mögliche Gefahren und geltende Normen ausreichend geschult ist.
- Bitte lesen Sie die Installationsanleitung sorgfältig durch, bevor Sie mit der Installation des Geräts beginnen. Befolgen Sie bei der Installation genau die hier gegebenen Anweisungen.
- Vor der Installation des Geräts den Zündschlüssel ausschalten.
- Vor der Installation des Geräts die Fahrzeugbatterie abklemmen.
- Die **SLIMFIT** sicher anbringen, damit sie nicht herunterfallen kann.
- Für jeden Arbeitsschritt geeignete Werkzeuge benutzen.
- Bei der Installation auf den Anschluss der elektrischen Komponenten achten und prüfen, ob diese richtig sitzen.
- Wenn die Kabel bei der Installation des Geräts entlang scharfkantiger Wände verlaufen, Leerrohre oder Führungen benutzen, um eine Beschädigung der Kabel zu vermeiden.
- Wird das Gerät während der Installation geneigt oder das Fahrerhaus mit montiertem Gerät gekippt, müssen ab dem Zeitpunkt, zu dem das Gerät wieder waagrecht liegt, mindestens 60 Minuten vergehen, bevor es in Betrieb genommen wird.
- Das Gerät ist mit Kältemittel R-134a vorgefüllt.

- Wird die Klimaanlage im Kabinendach installiert, muss der obere Teil der Kabine mit einem Tuch oder einer Decke gegen eventuelle Kratzer geschützt werden. Bei der Installation der **SLIMFIT** auf dem Kabinendach muss darauf geachtet werden, dass mit Luken ausgestattete Kabinen über eine ausreichend stabile Struktur verfügen, um das Gewicht des Geräts stand zu halten. Sollte das Fahrzeug über keine Luke verfügen und sollte es notwendig sein, das Kabinendach aufzuschneiden, bzw. sollte die vorhandene Struktur nicht ausreichend stabil sein (z.B. wenn sie aus Faser, Kunststoff usw. hergestellt ist), obliegt es dem Installateur zu entscheiden, ob das Kabinendach zur Vermeidung von Verformungen, Brüchen, undichten Stellen usw. verstärkt werden muss, und die hierfür notwendigen Mittel bereit zu stellen.



- **Wichtiger Hinweis:** Beim Anschluss des Geräts darauf achten, dass die Polarität nicht vertauscht wird, da sich sonst die Bedientafel nicht einschaltet und das Gerät nicht funktioniert.



Für die Montage erforderliche Werkzeuge

- Torx-Schraubenschlüssel
- Inbusschraubenschlüssel
- 13er, 14er, 22er Schraubenschlüssel
- Schere
- Metermaß
- Schraubendreher



Bestimmungsgemäße Verwendung

- **SLIMFIT** ist eine auf dem Dach montierte Klimaanlage, die nur für den Einsatz in Lkw geeignet ist. Sie eignet sich nicht für den Einbau und Betrieb in landwirtschaftlichen Maschinen oder Baumaschinen, bei denen starke Schwingungen auftreten.
- Bei nicht bestimmungsgemäßer Verwendung erlischt die Garantie für das Gerät und die Haftung des Herstellers ist ausgeschlossen.
- Wenn Sie hinsichtlich der Verwendung der **SLIMFIT** unsicher sind, schlagen Sie bitte in der Bedienungsanleitung des Produkts nach.
- Wenn die Temperatur im Fahrerhaus Ihres Fahrzeugs zum Ausruhen zu hoch ist, kühlen Sie das Fahrerhaus zunächst einige Minuten lang mit der Klimaanlage Ihres Fahrzeugs ab und lassen Sie dann die **SLIMFIT** laufen, um die Komforttemperatur zu halten.

Zugehörige Dokumente

- Kurzanleitung: 220AA64060
- Bedienungsanleitung: 220AA35378
- Ersatzteilliste: 1003097515
- Fehlerbehebung: 220AA35379

Dirna Bergstrom erklärt, dass das Gerät **SLIMFIT** den Anforderungen der folgenden EG-Richtlinien entspricht und dass die unten aufgeführten harmonisierten Normen und technischen Spezifikationen angewendet wurden:

- Richtlinie 2014/53/EU
- Richtlinie 2011/65/EU
- Richtlinie 2014/30/EU

1 Luke und deren Befestigungselemente ausbauen und diese dem Kunden mit Ausnahme der (6) Schrauben und Unterlegscheiben der Verkleidung, die zum Zusammenbau der mitgelieferten Konsole verwendet werden.

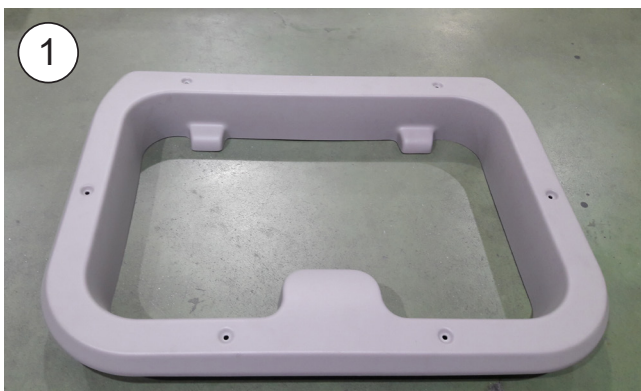

2 EPDM-Dichtung 40x40 um die Lukenöffnung herum kleben (siehe Detailzeichnung für das Zurechtschneiden der äußeren Fugenränder der Dichtung).

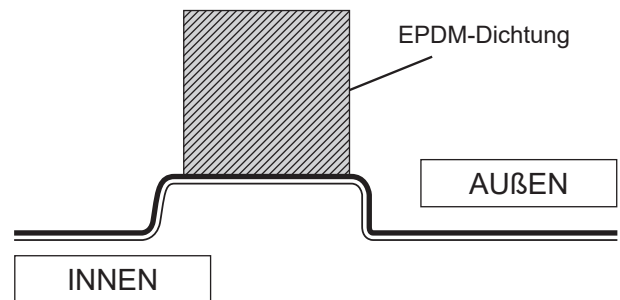

! WIE DIE EPDM-DICHTUNG GESCHNITTEN A WIRD, UM FILTRATIONEN IN DER KABINE ZU VERMEIDEN

A- Dichtung aufkleben und dabei einen Papierschutz von 100 mm auf jeder Seite beibehalten.

B- Die zwei Papierstücke entfernen.

C- Unter Anpressen beider Enden aufkleben.

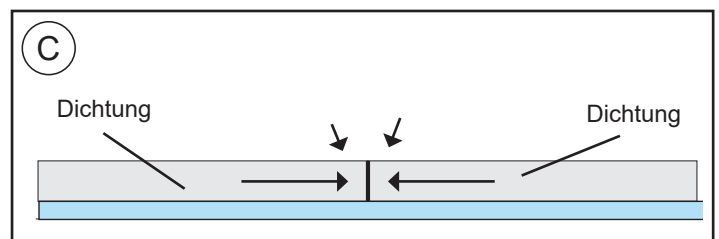
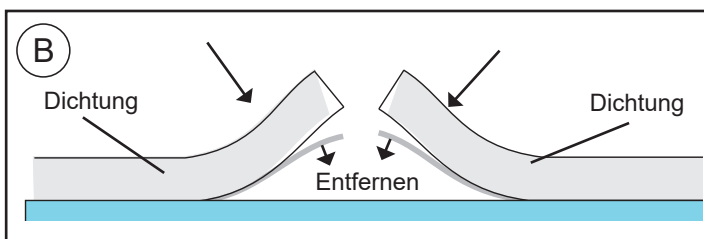
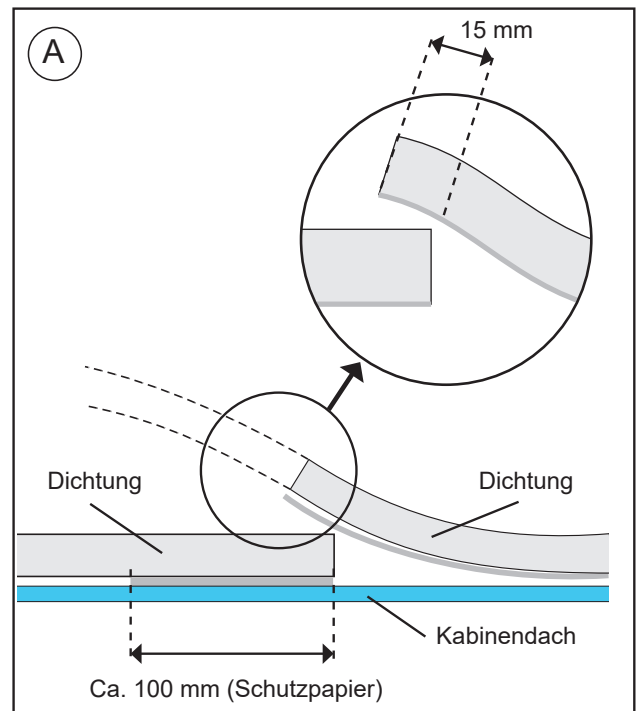

3 Die (2) Isolierelemente wie angegeben ankleben, um eine Beeinträchtigung des Spoilers zu vermeiden.



4 Das Gerät auf die Dichtung legen und die innere Luftverteiltertafel durch die Lukenöffnung stecken.

Achtung! Beim Auflegen des Geräts auf die Lukenöffnung darauf achten, dass die Abflussöffnungen nicht von der EPDM-Dichtung zusammengedrückt werden.

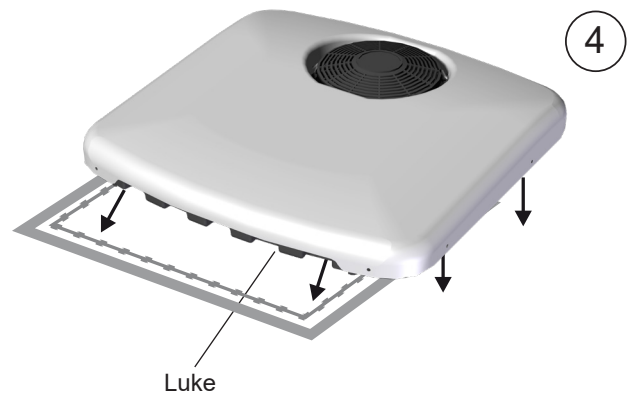

- 5** (4) Sechskant-Abstandshalter M8/125x40 mit Gummi-Unterlegscheibe und Flachscheibe in die Einsätze der Grundplatte einschrauben und auf $12,7\pm 10$ Nm anziehen.

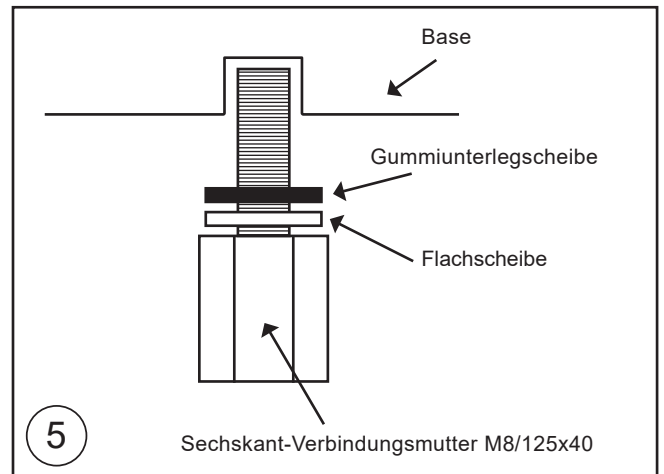
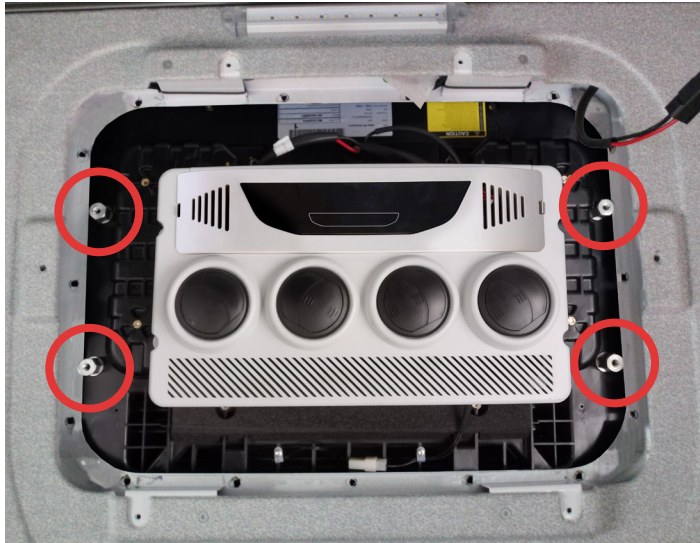

- 6** Befestigungshalterungen mit Flachscheibe, Grower-Scheibe und Schraube M8/125x50 einsetzen **ohne anzuziehen**.

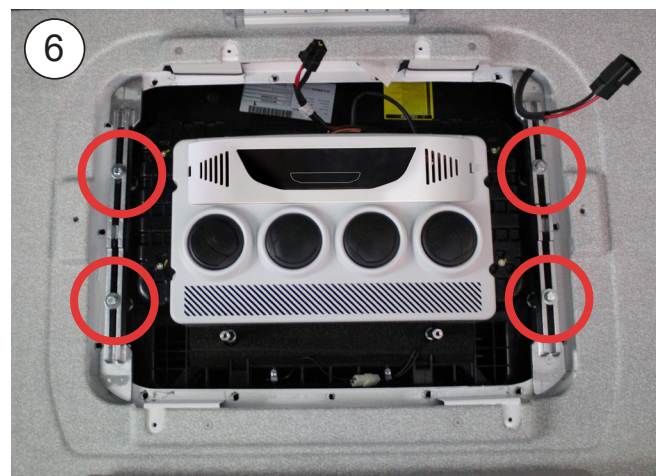

Explosionsansicht bis zur befestigung der halterungen

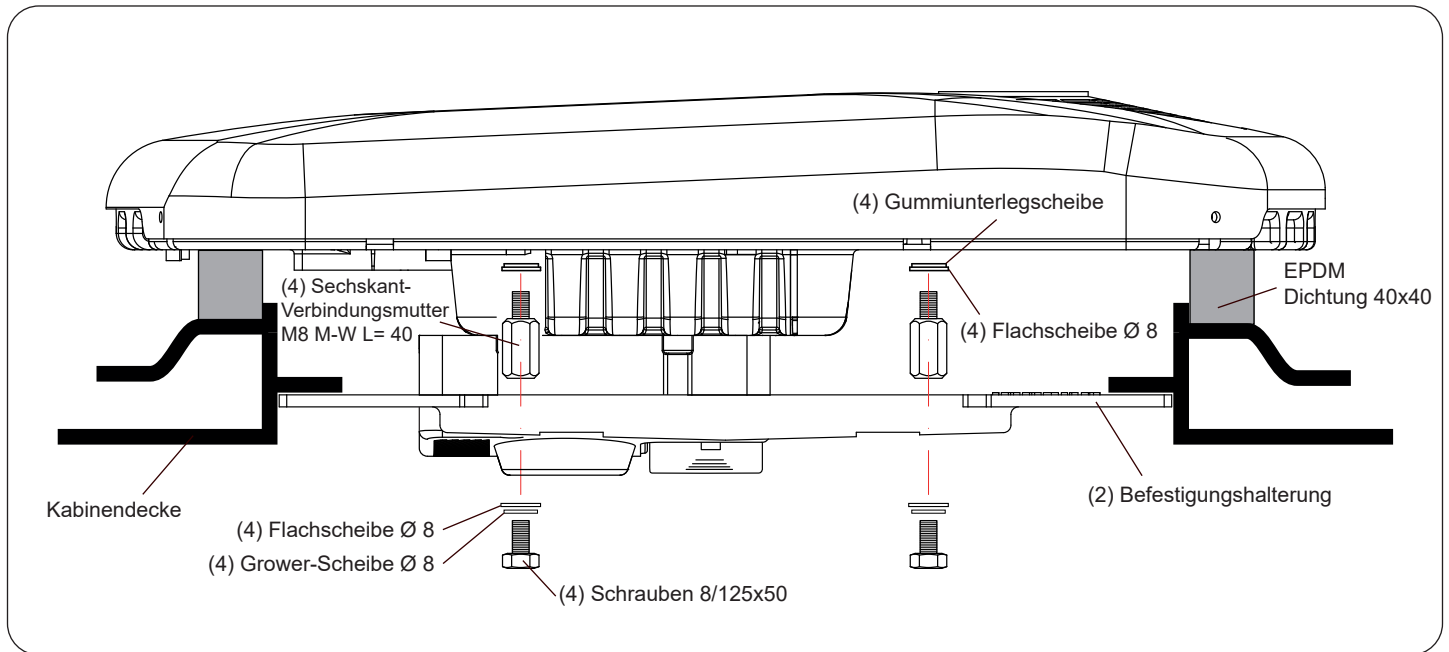

DETAILLIERTE HINWEISE ZUM ANSCHLUSS DES NETZKABELS



7 Oberes Handschuhfach ausbauen.



8 Rechte Fallrinne ausbauen.



9 Untere Abdeckung des Sicherungskastens ausbauen.



10 Kabel über das obere Handschuhfach zum Sicherungskasten führen.

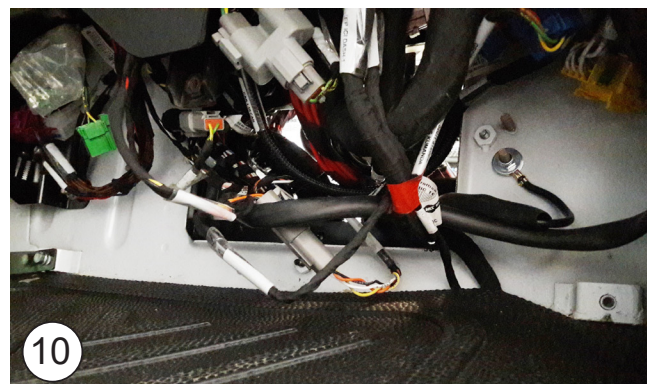

- 11** Von außen die Abdeckung für den Zugang zu den elektrischen Anschlüssen ausbauen.

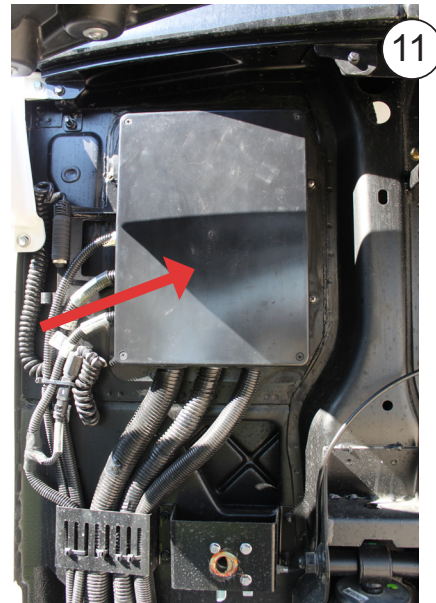

- 12** Schmelzsicherungskabel wie angegeben einbauen.



- 13** Kabel auf das erforderliche Maß kürzen und (2) Erdungsklemmen Ø 5 für die Sicherung (+) und Ø 6 für die Erde (-) anbringen.

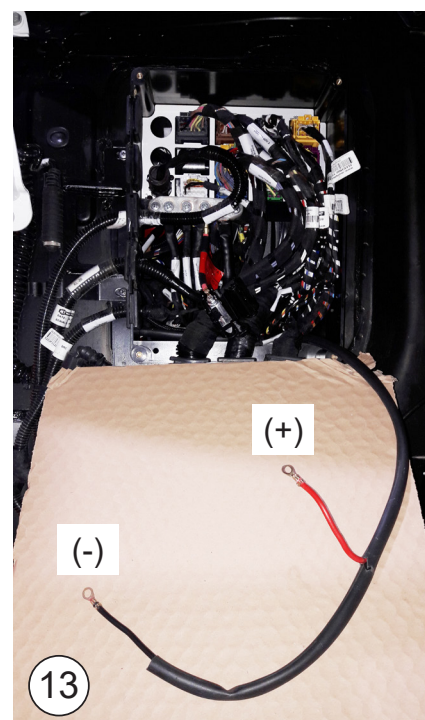

14 (+) an die Sicherung anschließen.

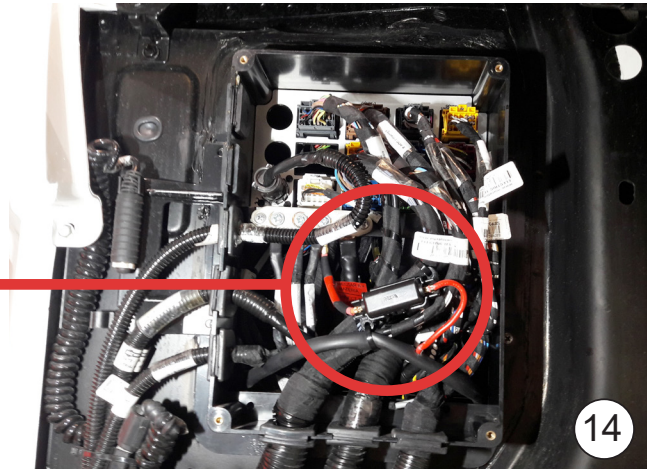

15 Auf der Innenseite (-) mit der angegebenen Schraube mit M6-Mutter und Unterlegscheiben anschließen.

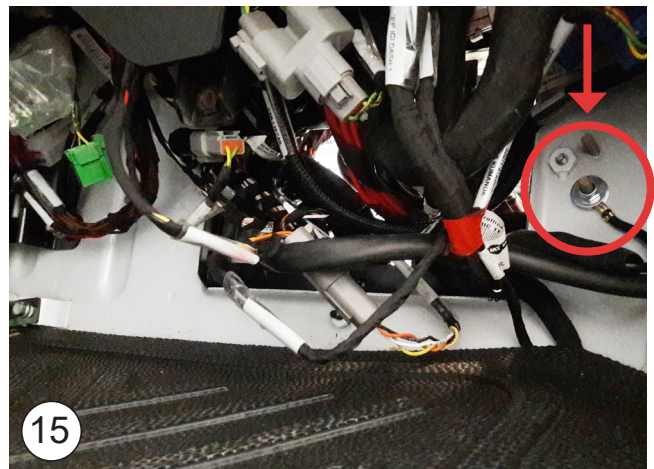

16 Gerätekabel anschließen.



- 17** Die Schrauben wie angegeben in die Konsolen stecken.

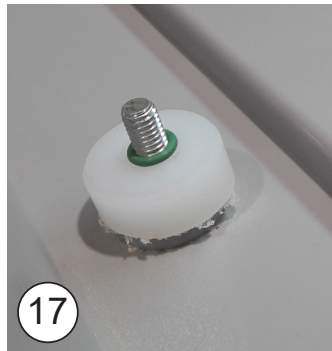

- 18** Konsole auflegen, das Gerät zentrieren und die (6) Befestigungsschrauben eindrehen.

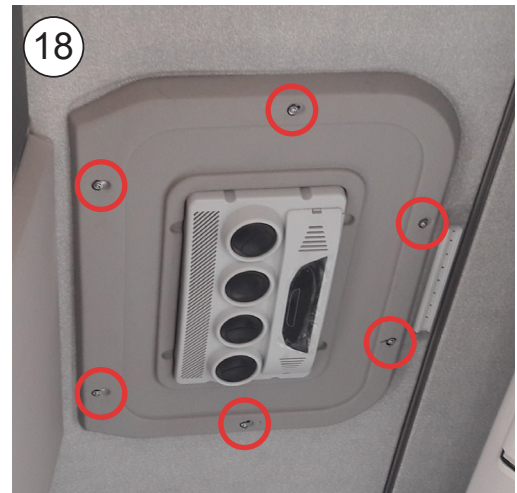

- 19** Konsole abnehmen und Schrauben M8/125x50 bis zum Anschlag an die Sechskant-Abstandshalter anziehen, um das Gerät zu befestigen.

Achtung: Wenn ein Spoiler vorhanden ist, muss sichergestellt werden, dass das Gerät diesen nicht beeinträchtigt.

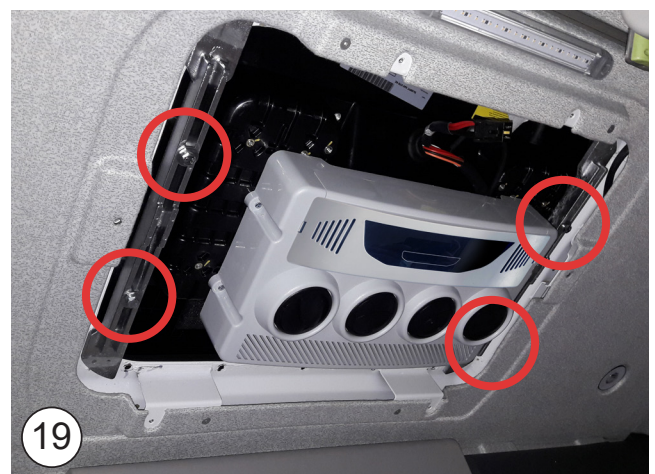

20 Montieren Sie die Konsole mit den (6) Originalschrauben.

Hinweis: Vor Installation der Konsole die Kabel anbringen.



21 Die zuvor für die Kabelführung ausgebauten Teile wieder einbauen.

WICHTIGER WARNHINWEIS!

Darauf achten, dass die Polaritäten beim Anschluss der Stromversorgung an das Gerät nicht vertauscht werden. Ist dies der Fall, schaltet sich die Elektroniktafel nicht ein und das Gerät funktioniert nicht.

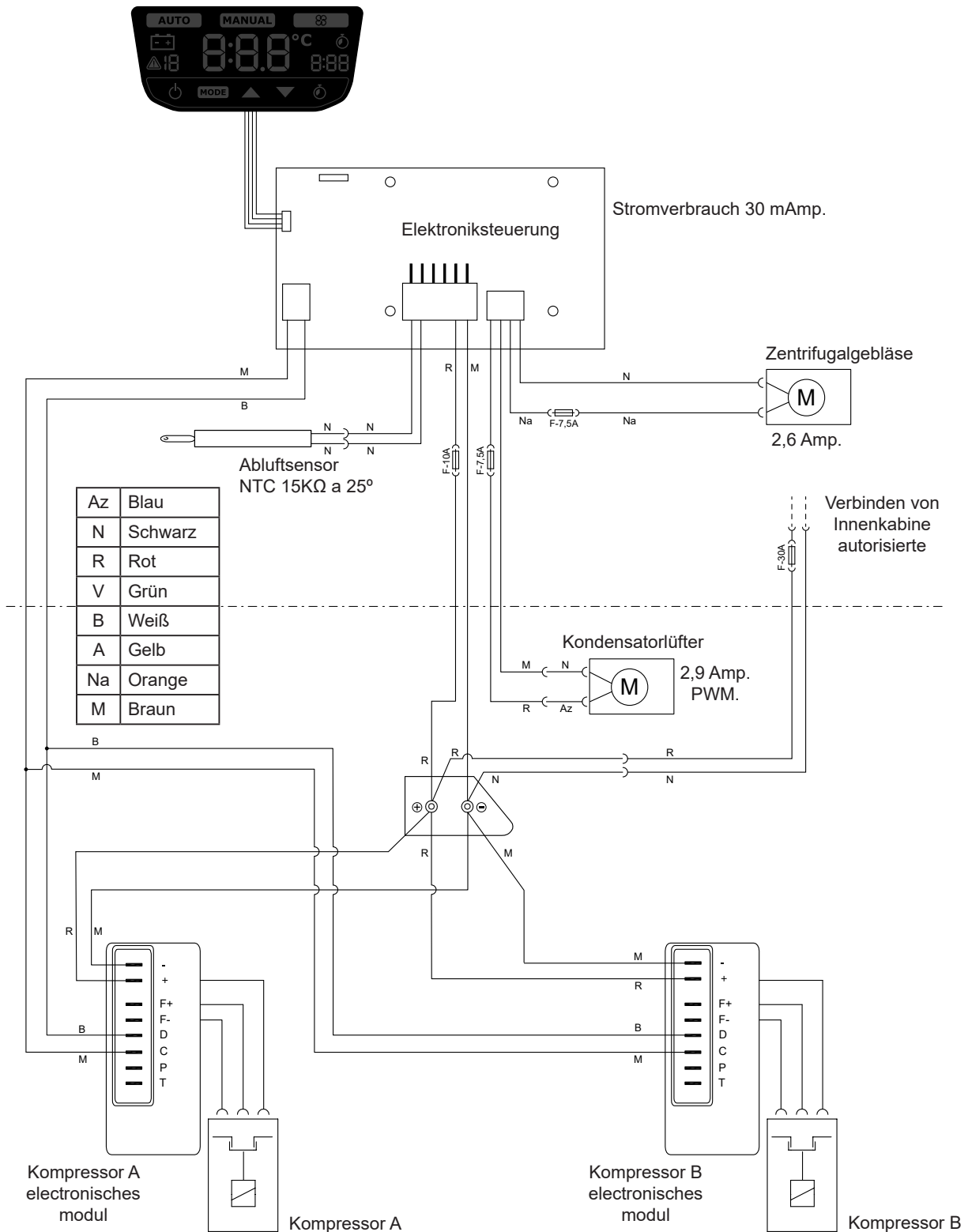

A series of horizontal dotted lines for writing.

Ed:	08/06/2022
Md:	07/08/2023

a



Francisco Alonso, 6
28806 Alcalá de Henares, Madrid
SPAIN

Contact	Phone	Fax	E-Mail
Sales (Ventas Internacional)	+34 91 8770510	+34 91 8771158	sales@dirna.bergstrominc.com
Comercial Nacional	+34 91 8775841	+34 91 8836321	ventas@dirna.bergstrominc.com
Orders & Deliveries (Logística internacional)	+34 91 8775846	+34 91 8771158	export@dirna.bergstrominc.com
Orders & Deliveries (Logística nacional)	+34 91 8775840	+34 91 8836321	comercial@dirna.bergstrominc.com
Technical Assistance (Internacional)	+49 511 86679681	+49 511 86679710	technicalassistance@dirna.bergstrominc.com
Technical Assistance (Nacional)	+34 91 8775845	+34 91 883 6321	oblanco@dirna.bergstrominc.com

www.dirna.com

	ATENCIÓN:	Bergstrom se reserva el derecho de efectuar modificaciones en cualquier momento de los datos contenidos en esta publicación, por razones técnicas o comerciales.
	NOTE:	<i>For technical and commercial reasons, Bergstrom reserves the right to change the data contained in this brochure.</i>
	ATTENTION:	Bergstrom se réserve le droit d'effectuer à tout moment des modifications des données reprises sur cette publication, pour des raisons techniques ou commerciales.
	HIWEIS:	<i>Bergstrom behält sich vor, aus technischen oder kaufmännischen Gründen jederzeit Änderungen der Angaben dieser Veröffentlichung vorzunehmen.</i>
	ATTENZIONE:	Bergstrom si riserva il diritto di effettuare modifiche in qualsiasi momento ai dati contenuti in questa pubblicazione, per motivi tecnici o commerciali.